

1999. május

II. évfolyam, 4. szám

A sokoldalú papírhajó

Fregatt Dióklap



KEDVES OLVASÓ!

Az első és legegyszerűsebb, hogy holnap buli lesz. Méghozzá búcsúbuli. Élő zenével (Laza Sójom, majd M.É.Z. pirkadatig), diszkóval és büfével. Az egyetlen kérdés, hogy ki is búcsúzik? Az a rosszindulatú feltételezés, hogy a Fregatt vonja be örökre a vitorlát, természetesen alaptalan (legalábbis egyelőre). Leány-, és legénybúcsú lesz, azaz ezt a bulit a negyedikesek tiszteletére rendezzük. Egyrészt nekik olcsóbb a belépő, másrészt már februártól készülünk, hogy az utolsó gimnáziumi bulijukra később is szívesen emlékezzenek. Ha búcsúzol vagy búcsúztatsz, ott a helyed!

A mostani Fregatt is köréjük csoportosul. Bemutatjuk a Laza Sójmot és a M.É.Z.-et, és felidézünk pár mozzanatot az elmúlt négy évből. Vitorlát fel!

Napló *nétfő keddcyorda csütörtök péntek szombat vasárnap* **Rózsa Dávid**

R.D. középiskolai tanuló megtanult félni.

Ő, aki azelőtt – persze, némi szorongással – akár este 10 óraker is kényelmesen bandukolt hazafelé, most hirtelen megijedt. Rájött, hogy bármikor, bárhol, bárki leütheti, agyonlöheti, felboncolhatja. Azt máig nem érti, Rómában miért lehet még éjfélközeli időpontban is biztonságosan sétálni, Budapesten pedig miért kell már fényes nappal is rettegni – illetve dehogynem érti. Az a Nyugat, ez meg a Balkán.

R.D. középiskolai tanuló tehát megtanult félni.

Minderre komoly okot szolgáltatott, hogy kedd kora délután a Ferenc körúti metróállomáson három közepesen félelmetes fiatalember közölte vele, hogy látják, hogy „szereti a balhét”, és ha felszáll a metróra, fejbölvik.

R.D. ijedős természetű középiskolai tanuló azonban úgy döntött, mégis felszáll az éppen akkor befutó sze-

relvényre. Utazott néhány megállót (egészen a Lehel térig), majd leszállt, és elindult hazafelé. Rengeteg dolog jutott eszébe, például az, hogy még életében nem reszketett, és még életében nem érzett *halálfélelmet* – igen, halálfélelmet, mert az ember mindig megérzi, ha valaki követi, márpedig őt követték, igaz, csak ketten a háromból. Betért a postára, hogy megnyugodjék kissé.

R.D. ezek után rohanni kezdett hazafelé. Hátranézett, és látta, hogy nem követi senki. A ház kapujából utoljára kitekintve azonban úgy érezte, elájul. A *kettőből* egy ott állt az utca sarkán, nézve, hová megy be.

R.D. középiskolai tanuló azóta kizárólag villamossal jár, és félpercenként a háta mögé néz. Néha megijed, ha egy idegen túl közel kerül hozzá – ám az esetnek semmilyen más komoly következménye nincsen.

Hacsak az nem, hogy R.D. középiskolai tanuló megtanult félni.

A NEMEK (H)ARCA

Bizonyára mindenki észrevette már, hogy itt a tavasz. Ezt az állítást az időjárás ugyan még nem támasztotta alá, de hát ezért van a naptár. Azt is mindenki tudja, hogy a tavasszal együtt beköszönt a szerelem is. Most elkezdhetnék ömlengeni meg csöpögni, de mindenki megnyugtatóására közlöm, hogy ez az összeállítás nem erről szól. (Akiknek meg ez hiányzik, reklamáljanak a Bíborkő folytatásáért.)

Miután olvastam egy kicsit, ráakadtam egynéhány érdekes idézetre. Ezek nem konkrétan a szerelemtől szólnak, hanem úgy általánosságban a nőkről és a férfiakról. Némelyikük elég lesújtó. Rögtön Karinthyval kezdem.

„Férfi és nő. Hogyan is érthetnék meg egymást? Hisz mind a kettő mást akar: a nő a férfit – a férfi a nőt!”

Még egy ilyen pesszimista embert?! Elég kellemetlen tapasztalatai lehetnek. Mindenesetre a házasságról sincs jobb véleménye.

„Házasság. Kölcsönös szerződés férfi és nő között, melyben kölcsönösen megállapodnak, hogy a szerződés napjától kezdve nem mondják el egymásnak, hogy kivel van viszonyuk.”

Végül is, így is lehet nézni. Persze Dr. Samuel Johnson sem szerénykedik: „Semmi sem hízeleg jobban a férfi kedélyének, mint felesége boldogsága: így büszke lehet magára, mint annak forrása.”

Ezen mondjuk, lehetne vitatkozni, hogy ki kit tesz boldoggá. De rögtön itt egy másik, elég sokat mondó idézet Friedrich Wilhelm Nietzsche-től:

„A férfi boldogsága: Én akarok!, a nő boldogsága: Ő akar!”

Na, akkor most ki is figyel jobban a másikra? És persze a feleségek szomorú sorsa se maradjon ki – erről gondoskodik Vető József.

„Házvezetőnő az a nő, aki meghatározott béréért végzi el a háztartási munkát. Aki ingyen végzi, azt feleségnek hívják.”

És persze mit is szeretnek a férfiak? Ezt Szabó Józseftől tudhatjuk meg.

„Szép, ha egy nő okos, de okosabb, ha szép.”

De mielőtt még feminizmussal vádolnátok, áttérek egy másik témára. Úgy látszik, nemcsak a viccekben olyan népszerűek az anyósok:

„Békességről – míg anyósod is él – ne is álmodj.”

Hát Juvenalisnak sem lehetett túl jó rokonsága. A legutolsó idézetet kifejezetten a fiúknak ajánlom – Benjamin Franklinnel egyetemben. (Meggjegyzem, nem túl tisztességes.)

„Ha meg akarod tudni egy lány hibáit, dicsérd őt a barátnői előtt.”

Azt hiszem, ennyi okosság elég is lesz egyelőre. Akit pedig sikerült felcsigáznom (már ha van ilyen) és kedvet kapott az olvasgatáshoz, az nyugodtan kezdjen hozzá. Higgyétek el, sokkal tanulságosabb a tanulásnál. *–Bogár*

„A CSENDBŐL FAKAD MINDEN ÉRTÉKES DOLOG”*Beszélgetés Ungár Istvánnal A Zenéről és a teremtő csendről*

• **Tanár úr édesapja zongoraművész volt. Az Ungár családhoz hozzátartozik a zene szeretete, a zenével való foglalkozás?**

◦ Az édesapám valóban zongoraművész volt, számomra ő volt minden. Ez nem egyszerűen egy fiú apa iránti rajongása: Nehezen tudnám elmagyarázni, hogy amikor 1972-ben meghalt, én abban a pillanatban feltettem magamnak a kérdést, hogy valaha az életben be merjek-e menni még az iskolába tanítani. Akkor négy éve tanítottam. Úgy hiszem, hogy az én diplomám igazából nem a Zeneakadémia, hanem ő.

Egy olyan emberről van szó, aki 3 éves korától egyáltalán nem látott; betegség vitte el mind a két szemét. Üvegszemmel élve olyan képzőművészeti műveltséggel rendelkezett, hogy nem egy festő csodálta meg. Irodalomhoz hozzájutni csak a Braille-írásón és a hangoskönyvtáron keresztül lehetett; a kottaolvasás nehézségeit nem is ecsetelem. Egyszer utánaszámoltam, hogy édesapámnak életében közel 6000 zongoraművet kellett fejből, újrend szerinti pontossággal ismernie, hiszen nem volt a kezében kotta. Több nyelven beszélt egész felsőfokon (eszperantista volt); ezek között volt a lengyel (Lengyelország különben is igen fontos szerepet játszott az életében, hiszen 1932-ben ott kötöttek házasságot édesanyámmal, és ekkor nyerte meg a Chopin-versenyt), az angol, a német és nem egészen felsőfokon a francia. De nem ez a lényeg, hanem az, amit Ő adott nekem. Édesapámtól olyan életszemléletet kaphattam, amelyből megpróbálok nektek valamit átadni. Ha valami értéket el tudtok könyvelni az óráimon, az mind ő. Az egész jelenlegi életemet törlesztésnek tekintem, amivel mindenekelőtt édesapámnak tartozom.

Ami a családom többi tagját illeti, az ő családjában fölfelé nem tudok róla, hogy foglalkoztak volna zenével. Édesanyámnak nem volt kapcsolata a muzsikával; az életét tette arra, hogy segítsen édesapámnak. Mindkét lányomnak komoly köze van a zenéhez, de egyikük sem lett muzsikus: mindketten pedagógusok. A nagyobbik lányomnál az „idősebb” unokám igen nagy aktivitást mutat, de hát ő még csak 5 éves: bármi lehet belőle...

• **Fiatal korában mindig egyértelmű volt, hogy zenével fog foglalkozni?**

◦ Nem volt ez ilyen egyszerű, hiszen mindig nagyon szerettem rajzolni – csakhogy „menthetetlenül” hamar kerültem kapcsolatba a zenével. A „menthetetlenül” azt jelenti, hogy nemcsak édesapám zongorázott, hanem olyan baráti körrel ismerkedtem meg, amelynek tagja volt *Tóth Aladár* (az operaház akkori igazgatója), *Fischer Annie*, de említhetném még *Székely Mihályt* vagy *Simándy Józsefet*. Ebben a közegben éltem; gyermekkoromban járhattam az Operába. Életem legboldogabb időszakát jelentették a délelőtti előadások,

amelyeket az igazgatói páholyból nézhettem végig. Innen az egész színház-
zat átlátható. Különben rengeteget rajzoltam az Operaházról; kerestem a
hangulatát.

Szerettem volna más hangszeren játszani, mint az édesapám. Tanultam
hegedülni, de hát a zongora volt számomra a legotthonosabb. . .

• **Amikor összeállítottam a kérdéseket, az elsők között jutott eszembe, hogy vajon ki lenne az a három zeneszerző, akivel feltétlenül találkozna, ha erre egy aranyhal lehetőséget adna?**

◦ Ezt a kérdést nagyon nehéz megválaszolni. Mindenekelőtt Mozarttal találkoznék. Ő az a valaki, akit – amióta az eszemet tudom, és a zenével foglalkozom – egyszerűen nem tudok elképzelni. Nem tudom elképzelni azt a hús-vér embert, aki ugyanúgy megy ki a mellékhelyiségre, eszik, iszik, mint bárki más; közben jókedvében megírja a *Szöktetést*, rosszkedvében a *Requiemet*, egy színház megmentésére a *Varázsfuvolát* – és közben megszületik a 19 zongoraszonáta, a *c-moll mise*, a *Don Giovanni* és döbbenetes művek egész sora. . . Szóval, én ezért a találkozásért e „földre idepottyant csodával” szívesen odaadnám az életem hátralevő részét. Beethovennel is szívesen találkoznék. Egyszer kifakadtam: „Jaj, mit nem adtam volna, ha látom Beethovent a *Missa solemnis* komponálása közben!” Erre egy évfolyamtársam azt mondta nekem: „Ne viccelj, én azért adtam volna húsz évet, ha láthattam volna eget köpni. . .”

Ha mindenáron válogatnom kell, talán Bartók lenne az, akinek örülnék. Az élet megadta azt a csodát, hogy Kodály Zoltánnal volt módom találkozni – Bartókkal, sajnos, nem. Persze, félreértés ne essék: nekem hihetetlen boldogság lenne bárkivel találkozni, de hát hirtelenjében ez a három név jutott eszembe – de Mozart akármelyik hármában benne lenne.

• **Egy-egy zenemű megismerésekor gyakran hallunk idézeteket József Attilától vagy Thomas Manntól. Tanár úr számára ők jelentik az utolérhetetlent?**

◦ Én ebben a kérdésben nem merek *így* nyilatkozni; biztos, hogy komoly lemaradásaim vannak az irodalomban, legalábbis a magam elvárásaihoz képest. József Attila, Thomas Mann, Radnóti Miklós, Peter Weiss – akivel igencsak drámai szituációban találkoztunk – mind úgy kerültek elő, hogy valami közük van az órákhoz.

Mindig érzem, hogy a zene az a tárgy, amelynek jobban ki kell tekintenie más művészetekre, hiszen például az irodalom ihlette nagyrészt a zenét is. Ritkán van ez fordítva (például a *Kreutzer-szonáta*).

Nem hiszem, hogy olyan nagy irodalmi tájékozottságom lenne. Igyekszem minél több dolognak utánajárni – és persze vannak nagy szerelmeim az irodalomban is.

• **A ma emberének az életéhez hozzátartozik az úgymond „könnyűzene”. Közlekedési eszközön, boltokban állandóan szól valami. Ha „könnyűzenét” hall, miként viszonyul hozzá?**

◦ Ennek a kérdésnek nagyon örülök, bár többször elmondtam, hogy a „könnyű zene” és a „középsúlyú zene” fogalmak meglehetősen komolytalanul hangzanak. Nem feltétlenül utasítom el a „könnyűzenét”; én egy dolgot utasítok el, és azt nem csak a zenében: az *igénytelenséget*. Rettegek, ha arra gondolok, hogy a TV-ben éppen nem egy ostoba amerikai sorozat megy, hanem mondjuk *Ötödik pecsét* (amely a magyar filmirodalom egyik különleges, és Sánta Ferencnek sem akármilyen alkotása), és közben hárman beszélgetnek: „Jaj, most jön a szomszéd!”, „Megkínálhatlak valamivel?!”. . . Ebben az esetben csak egy réteg nem-odafigyeléséről van szó. Sokkal nagyobb baj, ha olyan zene, irodalmi alkotás vagy sorozat szól, ami *elvé* azt sugallja, hogy nem kell rá odafigyelni.

A csendtől irtózik és fél a mai ember. Pedig a csendből fakad minden értékes dolog. Az önmagával való szembesüléstől tart. Nem tudok bemenni egy üzletbe, egy vendéglőbe anélkül, hogy ne szólna valami. Hányan vannak, akik otthon elmélyedve leülnek olvasni? Hagyjuk most a zenét: mennyire mélyedünk el *bármiben*?

A zene ilyen szempontból különös veszély, hiszen ha nem akarok vacak képeket nézegetni vagy ponyvát olvasni – félreteszem; de a zenétől *nem tudok szabadulni*. Mostmár lassan ott tartunk, hogy az Operaház szünetében is szól valami. Látom, hogy itt, a Fazekasban a gyerekeknek rögtön óra után ott a fülén a walkman, a – Kodály szavaival élve – „zenei törlőrongy”, amely azonnal kitörli az élményt, amivel netán találkozott a gyerek. Az odafigyelés (a másakra, egymásra, akárcikre) maga: *munka*. Ismét Kodályt idézem: „A Himaláját *megmutatni* meg tudjuk mi is – de *megmászni* nem tudja helyetted senki”. Ehhez a munkához csend, odafigyelés – *koncentrált odafigyelés* szükséges. Egy „könnyűzenei” koncerten nem koncentrált hallgatóság vesz részt, inkább a „Buli van!” sikoltozás hangulata jellemző. Az igénytelenség olyan veszélye a világnak, hogy az egyszerűen hátborzongató.

Az Operában a Kékszakállú első, pentaton dallamát csak látni lehetett, halani nem. Evidens, hogy már megy a mű, és még mindig zörögnek a székekkel. Egyszerűen elszoktunk attól, hogy valamihez leüljünk, és arra odafigyeljünk. A számítógép más; a számítógép egészen másfajta igényt követel – persze, az is igény, félre ne értse senki! (Bár, megmondom őszintén, kicsit félek a billentyűzet monotonitásától, és a számítógépes zeneszerzőktől is tartok. Vagy lehet, hogy ez az én „öregségem”?)

–Rózsa Dávid

AKI VÁLASZOL: BERNÁTH ATTILA

Hogy ki is ő? 27 éves leendő matematikus, aki egy éve a sors szeszélye folytán a Fazékban számítéktanár. Kedves, fiatal arc, mint ahogy a kedves, fiatal arcokat bemutató rovatunkban ezt megszokhattátok. Szigorúságban Cs.K. Zsuzsa néni és H. Katalin tanárnő közé sorolható – a tanórákra nemigen enged be „látogatókat”. Aki csak erről az oldaláról ismeri, még a jéghegy közelébe se jutott.

• Mesélj magadról!

◦ Bernáth Attilának hívnak, Zalaegerszezen születtem. Szüleimmel és testvéremmel egy Zala megyei kis faluban, Zalaszentlászlón laktunk. Ott jártam általános iskolába is, majd gimnáziumba a közeli Zalaszentgrótra. Szerettem tanulni, főleg a matematika érdekelt, a kémia, az idegen nyelvek (mindegy volt, angol vagy orosz) meg a történelem (a kis polihisztor). A magyart nem annyira szerettem: nem tudtam, mit is akarnak pontosan tőlem. Egy művet kb. egymillióképpen lehet értelmezni, a tanár melyiket várja? *(azért érettségi előtt ugye utánanéztél? – a szerk.)*

Aztán (hogy-hogy nem) egyetemre kerültem. Matek-fizika tanár szakon kezdtem, csak így szimplán. Később, mikor megéreztem a tudomány ízét (ízét), habzsolni kezdtem. Felvettem a számítástechnika szakot, majd egyes sikerek hatására elhatároztam, hogy szeretnék matematikus szakra járni, még töményebb matekot tanulni. Tetszett-tetszik a matematikus szak, csak most már nem akarok és tudok többé teljes egészében nappali szakos diák lenni.

• Magánéleted?

◦ Hát, az is alakulgatott. Az egyetem kezdetekor összebarátkoztam egy ceglédi sráccal, aki végül elvitt a ceglédi baráti körébe. Nagyon kedvesen fogadtak, főleg egyvalaki... Az illetőt Erzsinek hívják, aki miatt később egyre sűrűbben jártam Ceglédre. Mikor már negyedéves voltam, és épp azon törtem a fejemet, hogy nekikezdek még egy szaknak (a matematikusinak), úgy határoztunk, hogy nem várjuk meg, amíg ezt mind befejezem. 1995-ben házasodtunk össze, azóta én is ceglédi illetőségű vagyok.

• Hogy alakult a viszonyod a számítástechnikához az idők során, amíg oda jutottál, hogy számítástechnika tanár legyél?

◦ Már általános iskolában is érdekelt a matematika. Tizenötén jártunk egy osztályba (sajnos vidéken egyre fogy a népesség...), de így is sorba kellett állni, hogy játszassunk egyet az iskola első C=16-osán. Nagyon élveztük ezeket a játékokat, ma már biztosan gyengének találnánk őket. Aztán egy (talán novemberi) bevásárló úton mi is vettünk egy számítógépet (C=+4-eset).

Az első „komolyabb” alkotásom természetesen egy játék volt: egy labirintusban kellett megtalálni a kijáratot és közben összeszedni a szívecskéket. A programozás fortélyait akkoriban egy felhasználói kézikönyvből próbáltam el-

lesni. A gimiben alábbhagyott az érdeklődésem, mivel fiúosztálytársaim szabadidejük nagy részét azzal töltötték el, hogy rohantak a gépterembe játszani. Én nem akartam olyan lenni ebben, mint ők, na meg én már kijátszottam magam a Commodore típusú gépeken otthon.

A következő lökést az egyetem adta, ahol PC-ken oktattak minket némi táblázatkezelésre és a *Turbo Pascal* rejtelmekre. (*most visszaadhatod a kölcsönt – a szerk.*) Ez indított a számítástechnika szak felé. Sok szépet megtanítottak, de engem már akkoriban jobban érdekelt a matematika, így megpróbáltam a konkrét programozástól olyan távolra kerülni, amennyire csak lehetett. A kötelező feladatokat megcsináltam, de azonkívül inkább nem foglalkoztam vele. Néha kicsit sajnálom.

- **Hogy kerültél végül ide, a Fazekasba?**

- Horváth Katalin tanárnő évfolyamtársam volt (majdnem minden szakon). Együtt fejtettük meg a programozási módszertan rejtelmeit, a különböző programozási nyelveket meg a többit. Ezenközben persze közös biciklitúrán, bulizásokon össze is barátkoztunk. Így értesültem róla, hogy Kati segítséget keres: óraadó tanárt, aki átvesz tőle néhány számítástechnika órát. Ez pont kapóra jött, ezért eljöttem ide. Persze nagyon örültem, hogy itt taníthatok. A Fazekasnak (ezt nem kell nektek mondanom) nagy híre van.

- **Mik a tapasztalataid?**

- Vegyesek. Nem gondoltam át például, hogy milyen nehéz is lehet tizenévesekkel bírni. A lányokat általában nem nagyon érdekli a számítástechnika. A fiúknál pedig érzem a hátrányát, hogy nem foglalkoztam többet programozással. Én mindenesetre sokat töröm magamat.

- **Nem félsz a „kötelező honvédelmi oktatástól” a koszovói válság kapcsán?**

- Nem. Hiszem, hogy Magyarország nem fog belebonyolódni ebbe a háborúba. Beszélgettem szerb diákokkal, akik otthagyták Belgrádot (családot, otthont), hogy valahol folytathassák a tanulást. Sajnálom őket.

- **Igaz, hogy egy évet Angliában töltöttél?**

- Igen, egy ösztöndíjat pályáztam meg az Edinburgh-i egyetemre. *Computer Science*-t tanultam ott is, ami mellett persze rengeteg idő maradt az országgal, kultúrával való ismerkedésre is. Sose felejttem el a skót táncházak (ceilidh) forgatagát és a túrázásokat a csodálatos skót felföldön (Highlands). Sokféle emberrel megismerkedhettünk ezenkívül (ugyanis persze együtt mentünk Erzsivel). Indonéz, amerikai, japán, mexikói barátokra tettünk szert, akikkel levélben (és e-mailben; no lám) máig is tartjuk a kapcsolatot.

- **Miért tartod fontosnak, hogy a diákok saját honlapot készítsenek?**

- Ez egy egyedülálló lehetőség, amivel én is csak nemrég kerültem közelebbi kapcsolatba. Én a számítéshoztatásban általában azt tartom fontosnak,

amire később szükségük lesz. Itt is ez az elv érvényesül részben, később elkél majd némi internetes alapismeret, és honlapot is lehet, hogy kell majd készíteniük. A mások honlapjának nézegetéséről is pontosabb képük lesz, miután egy kicsit már konyítanak hozzá.

- **Mi alapján értékeled az elkészített honlapokat?**

- Az értékelésen is az előbbi elvek mutatkoznak meg. Nem a tartalmat nézem, hanem a formát. (*A Fregatt riportere ezen a – jól előkészített – ponton tervezte leosztályozni Attila honlapját. Időközben azonban elszégyellte magát, felhagyott az üggetéssel (ugatással), és leszállt a magas lóról.*)

- **Mivel töltöd lepszívesebben a szabadidődet?**

- Erdőjárással, kirándulással. Május elsején is megyünk. Remélem, az idő ezt nem akadályozza meg.

Egy nagyon élvezetes utazás volt Edinburgh-ból hazafelé egy kisbusszal. Erzsí szülei jöttek értünk, meg néhány jó barát. Nagy kaland volt, fürdés a 8–10 fokos Csatornában, sok szép skót loch (pl. *By yon bonnie banks and by yon bonnie braes, where the sun shines bright on loch Lomond. . .*), sátorozás Yorkshire-ben (*You go up [ejtsd oop] the 'ill. . .*), vagy mikor beálltunk a haladó skót táncosok közé: alig győztek tologatni minket, hogy a helyünkön legyünk. Megszálltunk egy lelkésznél a Balmoral Castle mellett is.

- **Melyik a kedvenc filmed?**

- Kedvenc filmem nincs. Mély nyomot hagyott bennem pl. a *Remény rabjai*, a *Titanic* és a Shakespeare-feldolgozások, pl. a *Sok hűhó semmiért*, vagy az *Othello*. Talán túl romantikus vagyok?

- **Nem vészes. Azaz, izé... most ki kit kérdez?... Nos, tehát, a könyvekkel hogy állsz?**

- Mostanában ritkán olvasok, csak szakkönyveket. Régebről egy könyv maradt meg: *Száll a kakukk fészkére*. Nem emlékszem, ki írta.

- **Fog-e gyarapodni a családi fészek?**

- Remélem, most már nemsokára fog. Eleinte nem siettettem a dolgot, úgy gondoltam, még fiatalok vagyunk. Na meg tanultam. De most már örülnék egy kis csemetének.

- **Milyen állást/munkát/jövőt képzelsz el magadnak?**

- Ha nagy leszek, szeretnék – ha egy mód van rá – matematikával foglalkozni. Szeretnék sok pénzt keresni. Legalábbis annyit, hogy ne legyen gond. Szóval érted. Szeretnék nyugodt életet. A vidéki lét jobban vonz, mint a nagyváros. Ez egy kicsit ellentmond az előző kettőnek, tudom. De annak örülnék, ha a gyerekeim nyugodtan szaladgálhatnának az udvaron.

–Peter Taylor és még sokan mások

Iksz-aktak



Bernáth Andi

GATWICK TITKA, 3., BEFEJEZŐ RÉSZ

– Tudom, Melcomn. Már elég régóta tudtam, hogy az áraink még jócskán növelhetőek. És azt is gyanítottam, hogy a maguk döntése mögött nem a rosszindulat áll, hanem a butaság. Sokszor ez rosszabb, hiszen így azt hiszik, hogy jól cselekednek. De hát a pokolba vezető út is jó szándékkal van kikövezve... – Rövid szünet után folytatta érvelését. – Mikor az embernek már annyi pénze van, mint nekem, hogy egy fizikai élet sem elég, hogy elköltse, akkor már abszolút elveszti számára a vagyont a jelentőségét. Engem éppen ezért már régóta nem érdekel a cég árbevétele. Sokkal inkább az, amit gondolnak rólam és cégemről. És nem a politikusoké, és nem is az uralkodóé, hanem azoké, akik megveszik a cikkeimet. Mert ők azok, kik kiűzhetik az idegeneket a galaxisból, és ők azok, kik új világokat fedezhetnek fel és ők azok, kik kiképezhetik a következő nemzedék híres kalózeit, vadászait, pilótáit. Én őket akarom segíteni, hiszen – kevesen tudják – fiatalkoromban én is egy magányos kapitány voltam az Univerzum új kihívásai után kutatva. Hát, ezért hibás a logikájuk és rúgnám ki önöket szívesen. Mégsem teszem, mert most már tudnak valamit, aminek a fényében másképpen vélekednek majd a cégről és rólam. – Abbahagyta a járkálást. – Most pedig elkezdhetik jóvátenni a vétküket, hiszen a rövid és törekeny demokratikus korszaknak egyszer s mindenkorra vége.

Ezután Gatwick, meg se várva a lehetséges kérdéseket, melyek úgy se lettek volna, kiviharzott a teremből, s a helyiségben hosszú döbbszent csend támadt, melyben még egy floridai *muslinca* zümmögése is fülsértő lett volna. Még szerencse, hogy a szuperhipermodern galaktikus digitális beléptetőrendszer meggátolta a hozzá hasonló élőlények bejutását.

Gatwick öles léptekkel viharzott az elméleti labor felé, mert nem akarta tovább várakoztatni szegény professzort. Ami azt illeti, már felesleges volt sietnie, mivel a kivételes anyag már elbomlott.

Néhány órával később Leo Gatwick szobájában ketten tartózkodtak. Gatwick úr elmesélte Melcomnak, hogy a professzor ma a legkülönfélébb kacifántos szavakat használta mérgében lehetőleg idegen nyelven, hogy ne értse egyetlen szavát sem, de pechjére majdnem mindegyiket értette. Pillantásával pedig ölni tudott volna. A rövid mulattató történet után Melcomn úgy döntött, hogy nem titkolhatja tovább titkát és beszélt:

– Valamit tudnia kell uram. Nem szabad az embereit hibáztatnia a történetek miatt. Az egész az én hibám.

Gatwick kérdő szempillantással nézett titkárára és várta a folytatást.

– Ami azt a bizonyos árat illeti a Keleti szektorban, nos annak a megváltoztatását én vittem keresztül. Bár... – itt egy pillanatra azért elgondolkodott, hogy elmondhatja-e. – bár nem az én ötletem volt. A Klán adta utasításba, hogy próbáljam felmérni ennek az intézkedésnek a hatását, és amennyiben szükségesnek látszik, tegyem meg a kellő lépéseket az ön eltávolítására és a vállalat irányításának átvételére. A Klánnak mindenképpen szüksége van egy Gatwick UnLtd-re, de nincs feltétlenül szüksége Leo Gatwick-re. Remélem, megérti ezt.

A nevezett diadalmasan elvigyorodott. Reakcióját látva Melcomn hirtelen rádöbrent, hogy Gatwick mindennel tisztában volt. És hirtelen azt is megértette, hogy a technikai géniusz (ha nem is az első, de a második) szó mindenképpen találó.

– Úgy látom, Maga, a klánjával ellentétben kicsit jobban megbízik bennem. Természetesen tudtam, hogy mire megy ki a játék, és csakis ennek köszönhető, hogy nem történtek drasztikus személyi változtatások a mai napon. Ám az őszintesége meglepett! – kiáltott fel, majd elgondolkodó tekintettel hozzáfűzte: – Lehet, hogy a Gránit Kígyók azzal, hogy magára bízták a feladatot, tudtukon kívül a legjobb választást hozták meg?

Hosszú percekig ültek némán, ki-ki a saját gondolataiba mélyedve.

Két és fél hónap múlva egy távoli bolygó eldugott holovíziós stúdiójában...

– Jó reggelt, napot vagy estét a galaktika minden értelmes élőlényének – a *kosztrák* és *felixek* kivételével! Újra jelentkezik, és szokás szerint élő adásban a galaxis egyik legnépszerűbb műsora, a ShowGunvizior! Én pedig Garry Karpov vagyok, a show ember házigazdája. Mai vendégeink: Albert Ohm, a híres Smith&Smith konzern főbikája, a tripcilita GaolJor's leányvállalatának elnöke, Joe Kirchoff, és mindannyiunk nagy meglepetésére és örömére a legendás Leo Gatwick. Köszöntöm önöket.

A három vendég bólintott, némelyikük integetett majd mikor a reklám elindult Kirchoff és Ohm összekacsintott. A csapda már több, mint egy éve készen állt, és a „zseni” végre besétált.

Ám csakhamar csalatkozniuk kellett. Olyan magas lóról kezdték ostorozni Gatwick-et szakmai dilettantizmusa miatt, hogy végül nagyot koppantak: az amatőr zseni minden keresztkérdésre helyesen válaszolt, sőt olyan kérdésekkel vágott vissza, amelyek megválaszolásával a partnerei is gondban voltak. Még messze volt a műsor félideje, mégis izzadtság gyötörte a két tudós homlokát (így összesen ötöt), miközben Gatwick megállás nélkül nevetett és nevetett. És az ellenfeleit láttán nem is kellett megjátszania ezt.

Hamarosan következtek az ostoba felvetések. Elsőnek. A jelenlévő nem is Leo, hanem egy android (ezt egy helyszíni szövettani vizsgálat viszont cáfolta). Másodjára: Ha nem is android, mindenképpen egy klón, akibe mesterségesen programoztak tudást. Ez a fegyver visszájára sült el, mivel egy ilyen tudományos feltevés is forradalmi esemény volna, nem még hogy egy élő példány! A harmadik felvetést, miszerint telepátikus úton befolyásolják az agyát, pedig a nézőtéren helyet foglaló Napkereszt Egyház papok cáfolták meg. Természetesen a hasonló felvetéseknek se vége, se hossza nem volt, de egyik sem látszott beigazolódni.

Bár Leo sem tudta mindenre a választ, de kibújásai elég meggyőzőek voltak ahhoz, hogy válaszait elhitesse a közvélemény előtt. Ma már senki nem vitatja: Leo Gatwick a valaha élt legnagyobb elmék egyike.

–Jerikó

Filmkritika



A PÚPOS

Rendező: Ph. de Brocca

Főszereplők: D. Auteuil, F. Luchini, V. Perez, Ph. Nouret

Szerezd egy mozijegyet a filmre, vedjél egy zacskó POP CORN-t, egy pohár kólát, dőlj hátra a székedben és máris kezdődhet az utazás. A 17. század és a 18. század fordulójának Franciaországában vagyunk, az „ancien régime” javában virágzik. Az emberek lovakon, lovas kocsikon vagy gyalog közlekednek. A bankok utcára nyíló ablakok, amelyek alatt tülekednek az emberek, ez a korabeli tőzsde színhelye, ahol némi pletykával könnyen árfolyamzuhanást idézhetnek elő leleményes emberek, hogy aztán...

A párbajozás mindennapos, ezért nem árt tudni egy-két legyőzhetetlen vívócselt, de az ilyen titkokhoz nem is olyan könnyű hozzájutni...

Azt tartják, hogy szerencsét hoz, ha megérintik egy púpos púpját, de ugyanakkor minden púp átok is, elvégre nem ok nélkül lesz valaki púpos.

Ebben a környezetben játszódik a történet, ami barátságról, kalandokról, vívásról, cselszövésről, gyilkosságról, bosszúról és persze szerelemről szól. Természetesen púpos is van benne, nem is egy... Valyon melyikük A púpos?

Egy francia színdarab és egy akciófilm ötvözeteként jellemezhető leginkább a film. Az is különlegessé teszi, hogy sugárzik belőle az élet minden megnyilvánulása iránti szeretet, a jó és rossz iránt egyaránt. Azt sugallja, hogy a világ úgy, ahogy van, rendelkezik valami különleges, fennkölt szépséggel. Ezt fejezi ló és lovas mögöttük a megkapó tájképpel, erről szólnak a vívók mozdulatai, a lakodalmas tánc, a ruhák, a púpos púpjá és a film zenéje...

Érdeemes látni, hogy mennyire más volt akkor a világ.

–Bernáth Andrea

Fregatt

A sokoldalú papírhajó

1999 május 7-én
PÉNTEKEN

17.30-kor

HATALMAS BÚCSÚBULI
A Fazék tornatermében

Micimackó Édes Zenekarával!



ÉLETTÖRTÉNET

Leült az íróasztalához. Felkattintotta a lámpát. Az asztalt fény borította el, pompás rend volt rajta. Az egyik oldalon néhány könyv egymáson, a másikon papírlapok és egy keskeny fekete doboz. Lassan érte nyúlt, és kinyitotta. Egy sötétkék töltötött volt benne. Kihúzta az íróasztal egyik fiókját és tintát vett elő. Mindent nyugodtan, megfontoltan csinált, nem volt oka sietni.

Előtte állt az egész délután és egy lap az asztalon. Felemelte a tollat és sóhajtott egyet. Hosszan nézett ki az asztal fölött, az ablakon. Az arca gondterheltté vált. Leejtette a kezét, így ült ott hosszú percek át. Aztán hirtelen mozdulattal odakanyarította a nevét a lap tetejére. A fehér lapon szétfolyt a fekete tinta. Az arca elkomorult, összegyűrte a papírt és újat húzott elő az asztalon heverő kupacból.

Aztán megint várt, és újra odaírta a nevét a lap tetejére. A felső sarokba. Most már katonásan, egyenesen álltak a betűk, semmi hiba. Majd pihent egy kicsit. Azután írni kezdett. Egy címet írt föl: *Életem története*. Most újra megállt, és meglegedett arccal szemlélte az eddigieket, mint egy győztes hadvezér. Ült egy ideig, és pontban hatkor becsukta a tollat, visszatette a dobozba. Eltette a tintát is, majd óvatosan felemelte a papírlapt. A fény felé tartotta, arcán valami mosolyféle suhant át, mkor kihúzta a legfelső fiókot és becsúsztatta a lapot a többi felcímezett üres papír közé.

Az életének története – mennyi időbe telhetett ilyen találó címet találnia – félbeszakadt az elején, ki tudja, hányadszorra. „Majd holnap folytatom” – gondolta és lekapcsolta a villanyt, hogy másnap újrakezdje élete művét, a regényfolyamot, aminek csak címe volt és üres fejezetei. De neki ezek többet jelentettek pár száz teleírt oldalnál, talán mert nem is voltak leírhatók. Vagy csak nem találta a megfelelő szavakat.

–*Dunkel Petra*

6:3, AVAGY EGY CIKKÍRÓ VISZONTAGSÁGAI

Eredetileg ez a cikk a *6:3, avagy Játszd újra Tutti* című filmről szólt. Erről legyen annyi elég, hogy nekem, mint örült sportrajongónak, nagy élményt jelentenek a sportfilmek és ezek között is a magyar filmek, mint a pl. a *Régi idők focija*. . . Az, hogy ez a cikk mégsem filmkritika, a számítógémem, kedves kis főszerkesztőm és a sors fitorának együttes eredménye. (Ki olvasta az áprilisi Fregattot?, azt a 6:3-at nem én írtam). Szokás szerint a *mindent a maga idejében* elvet követve utolsó utáni napra hagytam a cikk begépelését és elküldését e-mailben (a lapzárta jellemzően szombati nap volt, nem hétfő).

A probléma ott kezdődött, hogy péntek este a kiadós eső után darabokban találtam a számítógépet (apámék szereltek rajta valamit). Másnapra már egyben volt, de nem reagált a parancsokra. Egész hétvégén.

Eközben lázasan szervezem a pénteki bulit (ld. a hirdetést), így megbeszélem az interjút a M.É.Z.-zel. Minden együtt van, a beszélgetés kezdődik, vagyis számomra kezdődne, mivel éppen a Sójommal tárgyalok, így amit nehezen összehoztam, (a telefonszámla elég magas lesz érzésem szerint) abból kimaradok. Na jó! – de legalább a koncert jó volt. (Részegen ki is vitt haza?)

Április 23. Ma játszik a Sójom a Benczúrban. Lehet, hogy elmegyek megbeszélni velük a részleteket. 9:00 PTS közli, hogy interjú kéne velük. Majd a pénteki bulin meg lesz – gondolom. Megkérem a lányokat, hogy segítsenek a kérdések összeállításában, mivel csoportosan talán könnyebb. Válasz: ötödik óra után meglesz. 12:50 Hol vannak a kérdések? Andi nem adta oda? – hangzik a válasz. No comment. 13:00 Jövő hétig el kell készülnöd vele! – utasít a főszerkesztő. Ma jó neked este? – kérdem. Válasz igenlő volt, majd hívlak. 20:00 Telefon, hol vagy? Otthon – a válasz –, csináld meg az interjút egyedül, kérdezd pl. a következőket: . . . 20:15 Meg vannak a kérdések, most futás a klubba (nem a negyedekre!). Jó poén: életem első interjúja lesz, és semmi tapasztalatom. Utóbb kiderül: az együttesnek is/se.

Milyen egy jó helyiség, ahol interjút lehet csinálni? Zavaró hang nélküli, Tágas, Nem járkálnak emberek, jók a fényviszonyok. . . Na igen! Amatőrnek, amatőr hely, vagyis interjú közben járkálnak az emberek, üvölt a koncertzene, a diktafon eleinte nem működik, társasági beszélgetés az egész, nem interjú. Igaz, jól szórakozunk. Kiderül, hogy a koncert fél tíz helyett tizenegykor kezdődik, és hazafelé még szakad az eső, miközben én a villamosmegállóban állok. Nos, a viszontagságaimról pedig, annyit, hogy a ez cikk úgy fejezi ki őket, mit az *Ongóliant* definícióját az Enciklopédia:

„Képzeld el egy majdnem négy méter magas, rinocéroszbőrű, vérben forgó szemű, tomboló óriást. Igen, az imént lefestett kép leginkább egy nyugtatókkal telepumpált, szende *ongóliánt*bébire illik.”

–*Szultán*

És most, Kedves Olvasó, engedd meg, hogy Hozzád szóljak. Már hosszú ideje nem volt részünk interperszonális beszélgetésben, már régóta el van vetve a sújk. Esedezve kérek, Kedves Olvasó, becsüld meg magad, mikor ezeket a lapokat lapozgatod! Becsüld meg azok munkáját, akik saját szabadidejükből áldozva a fél várost bejárják, négyszer öt emeletet lépcsőznek szünetenként, és a hétvégén éjszakába nyúlóan tördelik-foldozzák a cikkeket.

Tiszteld és becsüld ezt a munkát, mert mindez Érted és Neked folyik. Jusson eszedbe, hogy amikor megkérdezed: *és mennyit fizettek, hogy elolvasam?*, nem rólunk állítasz ki bizonyítványt. És ha panaszkodunk, az nem a fronthatásnak vagy az elégikus hangulatunknak köszönhető. TUDOM, hogy nincs igazság, de NEM TUDOM, mért kell ezt tetőzni.

–*a szerk.*

ELKÖSZÖNÉS HELYETT

És mondd, Peti, mikor érettségizel? *Hát, idén.* Te jó ég, hisz legutóbb, amikor itt jártatok, tavaly vagy tavalyelőtt, nem tudom, még nem is voltál gimnazista. *Hogy telik az idő...* Milyen volt a szalagavatód? *Megvolt, köszönöm.* Eldöntötte már, hova mész továbbtanulni? *BME, Info.* Ott gépezést tanítanak? *Leginkább igen.* És a barátaid? *Mindenki máshová.* Gondolom, sokat készülsz a felvételire. *Nem, mert a hozott pontszámom miatt valószínűleg gond nélkül fölvesznek.* Ezek szerint jól tanulsz? *Azért van mit javítani.* Jó érzés, ha érdeklődnek az ember iránt. Csak a kérdések lehetnének némileg változatosabbak.

- **Hogy jutott eszedbe, hogy matematikusnak tanulj?**

- A kedvem megvolt hozzá, a versenyek könnyen mentek, és mivel hatodikban majdnem megkaptam a négyes dícséretet, feltámadt az önbizalmam is. Édesanyám szemelte ki a Fazekast. Mivel fölvettek, adódott a döntés, hogy a következő hat évet mattagozaton fogom eltölteni. Kiskoromban bidészereelőnek és úttervezőnek készültem (matematikusnak soha), de időközben kaptam egy C=64-et, és ez mindent megváltoztatott.

- **Minden szabadidődet a gépteremben töltöd?**

- Nem, mert amikor foglalt az összes gép, hazamegyek. Szoktam pingpongozni, bár azt ritkábban, mivel vagy egyetlen partnert se találok, vagy több, mint öten vagyunk. Újabban néha tanulok is, de csak a villamoson, hogy ne borítsa fel túlságosan a napi életvitelemet.

- **Hány programot ismersz?**

- Kitűnő kérdés, nem hagyhattam ki, hogy feltegyem magamnak. Egyben fontos szintmérő is, olyasmi, mint az IQ: nagyságának ismeretében felbecsülhető a válaszadó nagysága. Csak annyit árulhatok el, hogy ha ezt a számot felcserélném az IQ-mmal, én lennék a világ legokosabb szoftverfejlesztője.

- **Melyik a kedvenc programod?**

- Egyértelműen a kirándulás. Bár ritkán mozdulok ki a Budaörs–Budapest ingavonalból, az az évi 5–10 alkalom, amit táborokban és barátok közt (no nem az RTL Klubosakra gondolok) töltök, üde színfoltként szakítja meg a mindennapokat. Vannak visszatérő utak és visszatérő jó társaságok, ezek közül a Csöpi néni által hagyományosan pünkösdkor szervezett hollókői „népi kulturális” összejövetelt említeném meg. Az osztálykirándulásokat pedig *mindenki józan* ítélőképességére bízom.

- **Szoktál még verseket írni?**

- Már régóta nem. A Fregattba általában az óvodáskori zöngeményeimet rakom be, kissé modernebb kiszérelésben. Végül is nem nehéz. Megtanulja az ember, hogy működik a ritmus, az arab szótárból (ti. abban a szavak jobbról

balra rendezettek) kinézi a rímeket, és ír egy programot, ami a kettőt összedolgozza. Persze bele kell építeni néhány döccenőt, nehogy a végeredmény túlzottan tökéletes legyen.

• **Újságíró vagy programozó lesz belőled?**

◦ Az a szerencsétől függ. Ha a számítástudománynak lesz nagyobb szerencséje, akkor újságíró, ha a magyar sajtónak, akkor programozó. Mindkét szakmának megvan a maga szépsége. Az újságírásé a nyilvánosság, és a jó cikk vagy a jól szerkesztett újság felett érzett büszkeség hónapról hónapra. A programozó viszont többnyire otthon, kötetlenül dolgozhat, és ha ért hozzá, jól megfizetik a munkáját. Mind a programozást, mind az újságírást szeretem csinálni, és úgy érzem, itt is, ott is megütöm a mércét.

• **Igaz, hogy írtál egy regényt?**

◦ Fogalmam, sincs honnan szedted az információt, de igaz. Ha valakit érdekel, az interneten könnyen megtalálja: kék háttér, fehér szöveg, kb. 30 fejezet. Egy rövid kalandregény-paródia olvasása során pattant ki az ötlet, hogy a téma látványosabban is megnyúzható. A történetemet szórakozásból készíttettem kb. egy év alatt, minden hétvégén hozzátéve pár oldalt. Ma már nem lenne sem időm, sem energiám ennyit szórakozni.

• **Igazak a rólad szóló pletykák?**

◦ Általában igen, de konkrét megerősítést ne várj. Egyvalamit viszont le kell szögezmem: a Cs. Judithhoz fűződő szerelmem pusztán kitaláció, melyet Matyejszka (aki manapság Matyika álnéven publikál a RR-ban) álmodott meg. Kitalált románcom hiteles történetét azonban igazgatói rendelethez kellett fűzteni a 3. emeleti szekrényről (még a régi épületben), így legbelsőbb titkaim immár csakis kizárólag a PTS Klub On-line-ban, a weben olvashatók.

• **Jó vagy rossz emlékeket rejt a ballagótarisznyád az elmúlt hat évről?**

◦ Egyrészt személyes keserveim valószínűleg csekély számú olvasót boldogítanak, másrészt manapság nem divat az újságban „nyalizni”, ezért NEM TUDOM, mi a helyes válasz. Emlékezni valószínűleg a kellemes mozzanatokra fogok. Hetedikből Orosz Gyula tanár úr feladatsorszámos-szaloncukros matekórái, nyolcadikból a Magdi néninél kiérdemelt ötös irodalom-fejelet, elsőből a Lúdas Matyi utáni repülés és Osztovcics tanár úr közbevetett mondatai, másodikként a 286-osok feletti hatalmi harc, harmadikként a Cili néninek beadott házi dolgozatok (+40 pont) és a lépcsőugrási rekord megdöntése az osztály és az ebédlő között. Ezek mind-mind olyan események, melyekre szívesen gondolok vissza. Azt hiszem, nehezebb lépés lesz az érettségi bizonyítványok kiosztása után beszállni a liftbe, mint azt valaha is gondoltam.

• **Köszönöm az interjút.**

◦ Ne köszönd! Én érzem megtisztelve magam, hogy meghallgattál. –P.T.

J. SHOWFÖZŐ: MŰVÉSZI KAKAO

verskezdemény egy lánynak, aki kényszerképzetei szerint egy bögre kakaó

Szikrázó porcelán, csipke a csésze
Csendes, fehér, tiszta fehér
Csalogat titkon, ugyan mit rejt e
Mély tüzű, pajkos, nehézkes
Illat.

Vigyázva táncolom körbe, de izgat
Már komoly de mégis édes
Hogy belekóstoljak, mind jobban biztat.
Tudatos, csábító, félek
Megéget

Lágy, barna tenger mosolyog vissza
Kelet-szerű a varázslat
Engedek, tömény búvköre izzaszt
Mélyet lélegzek, a csésze
Melenget

Átadva lelkem neki, a csodának
Titokzatos, furcsa, kettős
Éne kiismerni hajt, előre a mának
De fodrozódik, csak legyen
Rejtett

Édes a cukortól, simogat tejszínnel
Ám kesernyés vagy hűvös,
Szeszélyes is, hangulatára rímel.
Magához láncol, különös
Démon

Engem akart, nem enged hát el
Felettem áll, szerelmesen
Végig hittem, a részem, s ő egy
Gondolatot hagyott nekem:
MÉG.

BÉKY BENCE: ANGYAL

Kinéztam az ablakon
Sötétség volt kinn nagyon
Homályosan láttam csak
Hogy odakint mi vagyok

Nem volt semmi a kertben
Csak virágok, leverten
Mért nem voltak vidámak?
Rágondolni sem mertem

Tán szomorúak voltak
Csak bámulták a holdat
Lehangolt szövetükben
Keringett a bús oldat

Ahogy bámultam őket
Ahogy levertnek tűntek
Úgy elszomorítottak
Szemembe könnyek gyűltek

Aztán eljött a napom
Megmentett az angyalom
Elbűvölő mosollyal
Vidította oldatom

Visszatért a fény belém
Boldogság ragyog felém
Együtt nevetek vele
Virágaim jókedvén

THOMAS: HAT ÉV. . .

Hat év nagy idő, ott rohadtam
 A bűnöm az volt, hogy igazat mondtam
 Pénzt kínáltak, de elfordultam
 Korrupt zsaruk ellen tanuskodtam
 Egyedül voltam, senki se védett
 Erősebbek voltak, én meg csak féltem
 Azokkal éltem, kiket sitkóba vágtam
 Megverték engem, a halálomat vártam
 Hat év nagy idő, kiszabadultam
 Az életem kisiklott, a sebek megmaradtak
 A bosszú már nem vezérel, új életet kezdek
 Elfelejttem azt, ami hat évig történt velem

BERNÁTH ANDREA: SZAPPANBUBORÉK

Áttetsző, csillog minden színben,
 Kecsesen száll a levegőégben;
 Rátapad minden szem,
 Szép és könnyű: szabad
 Övé ez a pillanat.

De aztán hirtelen szétpukkan;
 Olyan lesz, mint a többiek,
 Mint a többi, milliónyi kicsi csepp.

PETER TAYLOR: AZ ÚTON FELÉD

Kereslek, de nem talállak, hogy ki vagy, nem tudom. Sok-sok éve így, nélkülöd nincsen helyem, nincs otthonom.	Kereslek, de nem talállak, jön egy újabb szürke óra, megállnék, de visz a sodrás, veled boldog leszek újra.
--	--

Kereslek, s ha megtalállak,
együtt szép lesz majd az élet.
De addig is, az úton feléd,
hogyan ismerlek fel téged?

ALIBABA KONYHÁJA**Alexa Balázs**

Ez az utolsó tanulásról szóló darabja a két számmal ezelőtt elkezdett sorozatnak (ígérem...) Most egy igazán használható módszert mutatok be, amivel a rossz tanulási szokásokat felváltva érezhetően növelhetjük a teljesítményt. Érettségizőknek ideális.

A PQRST-módszer: Talán nem ér senkit meglepetés, hogy egy angol betűszóval állunk szemben: 1. P = preview (áttekintés) 2. Q = question (kérdés) 3. R = read (olvasás) 4. S = self-recitation (visszamondás) 5. T = test (ellenőrzés) Az, akinek olyan rossz a memóriája, hogy még a módszer nevét sem tudja megjegyezni, mondogassa magában az ábécét.

1. **Áttekintés** (preview): Ebben a szakaszban végiglapozzuk a megtanulandó anyagot, különös figyelmet fordítva a címekre, alcímekre, kiemelt szavakra (ha vannak). Ezáltal egy képet kapunk az anyagról, felépítünk egy vázat, amibe később beilleszthetjük a töredék információkat.

A felidézést is nagyon megkönnyíti, ha van egy rendszerünk, aminek a segítségével szisztematikusan kereshetjük vissza az elraktározott információt.

2. **Kérdés** (question): Az előzetesen áttekintett anyagra vonatkozóan kérdéseket fogalmazunk meg, egyfajta elvárást alakítva ki vele szemben. Így jobban el tudunk benne mélyedni, „bensőségebb” viszonyt teremtünk a szöveggel. Ezt a szakaszt nem mindig lehet igazán megvalósítani, mivel az áttekintésben szerzett információ sokszor túl kevés adekvát kérdések megfogalmazásához.

3. **Olvasás** (read): Jól tippeltél, ebben a szakaszban olvassuk el az anyagot, válaszolva a korábban feltett kérdésekre. Különösen a kulcsszavakat próbáljuk megjegyezni, és ne ugorjunk át a nem értett részeket, mivel később ebből kifolyólag már mást sem fogunk megérteni, a probléma hatványozódhat.

4. **Vissza-, felmondás** (self-recitation): Ezt minden alszakasz, nagyobb egység végén tesszük meg. Közben ellenőrizhetjük magunkat a könyv segítségével, hogy jól emlékeztünk-e vissza. A kulcsszavak köré szervezhetjük a mondókát, így jóval egyszerűbb és (későbbi felidézésekkor különösen) hatékonyabb a tanulás például ahhoz képest, mint mikor tanulási sorrendben mondjuk vissza az anyagot.

5. **Ellenőrzés** (test): Az ellenőrzésre akkor kerül sor, mikor befejeztük az előző 4 szakasz alkalmazását az egész tanulandó anyagra. Most elővehetjük a jegyzeteinket, újra végig gondolhatjuk a kérdéseket, problémákat, és ellenőrizhetjük, mennyit tudtunk megjegyezni. Tanácsos nem a záródolgozat előtti estére hagyni, mivel akkor a leghatékonyabb, ha nem telik el túl sok idő az első négy és az ötödik szakasz között.

Természetesen szabad a saját körülményeihez, egyéniségünkhöz igazítani, alakítani a PQRS-módszert. Azért ne nagyon térjünk el, a 2. szakaszon kívül mást ne hagyjunk ki. Aki számára nem volt világos, az első és utolsó szakaszt az egész anyagra, a 2., 3. és 4.-et pedig minden alpontra kell alkalmazni.

CSEMEGÉK (SZABÓ SZABOLCS NYOMÁN. . .)

Ebben a rovatban rövidebb-hosszabb érdekességeket adunk közre nagyrészt a pszichológia, de az etológia meg más területek világából is.

Kutyakórus: Ez a példa az utánzás fontosságát emeli ki az állat-(ember)világban. Kutatók jegyezték fel ezt a furcsa, de mindennapos esetet. Falun az egy utcában élő kutyák általában együtt vonyanak, esténként szó szerint koncertet produkálva. Ha viszont az egyik állat megdöglik, vagy elkerül a környékről, megfigyelték, hogy a kórus egyik tagja átveszi a szerepét, és az ő hangfekvésében, „énekmintáját” követve szólal meg a kórusban.

–Alibaba

TESZTEK NEKTEK

Ebben a rövid tesztben próbára teheted magad, mennyi tényanyagismerettel bírsz irodalomból. Megfejtéseket a Palackpostába. . .

1. Hogy hívják Vörösmarty Csongor és *Tündéjének* női főszereplőjét?
2. Ki lett végül az uralkodó az *István* a király c. rockoperában?
3. Radnóti a Nyolcadik ekloga címet adta utolsó eklogájának. Nevezd meg az előzőeket!
4. Kinek címezte Petőfi *Arany János*hoz című episztoláját?
5. Melyik korszakhoz tértek vissza a neoklasszicizmus követői?
6. Melyik volt római tartomány tiszteletére választotta nevét Janus *Pannonius*?
7. Hol játszódik Zrínyi: *Szigeti* veszedelem c. eposza? a. Zrínyivár b. Szigetvár c. Veszedelemvár
8. Ki írt József Attiláról *Curriculum vitae* („önéletrajz”) címmel?
9. Mi a műfaja nemzeti himnuszunknak, Kölcsey *Himnusz* c. versének?
10. Melyik alkotói korszak előzi meg Ady kései és középső költészetét?
11. Melyik nemzetet szólítja meg Berzsenyi a *Magyarokhoz* című művében?
12. Honnan köszön el Janus Pannonius Búcsú *Váradtól* című versében?
13. Keresd meg a kakuktkojást! a. invokáció b. propozíció c. seprűnyél d. enumeráció
14. Melyik életfilozófiát gúnyolja ki Voltaire *Candide* avagy az *optimizmus* c. regényében?
15. Mi a cselekménye Balassi Bálint *Hogy Júliára talál, így köszöne néki* c. versének?

–Peter Taylor

F-HÍREK

Dunkel Petra

CSEVELY A LAZA SÓJOMMAL

Először is meg szeretnénk köszönni a *Benczúr klub* segítségét, hogy biztosították az interjúkhoz szükséges helyet. (Erről bővebben a 6:3-ban.) Másodszor: a korrektort arra kérnénk, ne javítgassa a pontos jéket. Végül pedig következzen a beszélgetés a suliban hamarosan fellépő zenekarral.

Szultán (a rossz riporter): • Mit mondanátok magatokról?

◦ A zenekar 1991 decemberében alakult. Az első fellépés a Rákóczi téri ruha-gyári középiskolában volt, nagy sikerrel. Aki különösnek találja a helyszínt, vegye figyelembe, hogy akkoriban szinte lehetetlen volt egy normális banzájt szervezni a Fazékban. Persze amott sem volt fenéig tejfel, ugyanis minden plakátunkon kétszer aláhúzták a Sójmot és átlyavították.

Az együttes szintiszta fazekasos volt, de mára már 2 ember lecserelődött. Most Várnai Tibi és Molnár T. Krisztina énekel, Galambos Gyula és Baranyi Zoltán gitározik, Tettre Örs dobol és végül jó magam (Németh Szabolcs) basszusgitározom.

• Honnan ered a *Laza Sójom* elnevezés?

◦ Azokat az embereket hívtuk ennek, akik „kölcson” tudtak venni egy kitö-mött állatot a biológia szertárból, de valójában az első Sójom az Imre Dávid apukája volt, ez akkoriban a laza csávó megfelelőjét jelentette.

• Milyen számokat játszottok? Van-e saját számotok és... – a szót belém fojtják.

◦ Csak saját számokat játszunk. Ezek ekleptikusak, sójom stílus, de ha valaki megkérdezi koncerten (holnap Fazék, majd május 29-én Benczúr) akkor *alterrockot* szoktunk neki mondani.

• És most a diákévek. Kik voltak a kedvenc tanáraitok?

◦ Kelecsényi László, Ungár István, Filó Katalin és Babits Éva tanárnő. Hogy miért, arra az ember csak negyedik tájékán jön rá, mikor... (majd meglát-játok). A szerzett jegyekről csak annyit, hogy az átlagunk 4,5 fölött volt.

• Milyen emlékeitek vannak a Klubról?

◦ Sajnáljuk, hogy megszűnt. Már kevesen emlékeznek rá, hogy volt valaha egy fal a Klubban, egy lyukkal a közepén. Egyszer fogadtunk, hogy átfújom rajta a füstöt. A végén már egy egész ember átfért rajta kissé összegörnyedve.

• Szívesen adtok koncertet a Fazékban?

◦ Természetesen. Persze ez nekünk is az újdonság varázsával fog hatni.

• Mit üzenétek a mai ifjúságnak?

Ezt a választ már nem hallottam a *Biztonsági Sáv* miatt, de a cseveltyt foly-tattuk a füstös stábszobában...
–Szultán

BULI LESZ JÚNIUSBAN IS

A frissen megalakult DÖK hatékonyságát és lelkesedését mi sem bizonyítja jobban, minthogy máris nagyszabású bulit hirdettek meg a közélet fellendítése érdekében. DÖK jó!

A közelgő évvégi rendezvényről Hudomiet Péterrel (11.c), a DÖK kultúrminiszterével beszélgettünk.

- **Milyen alkalomból lesz DÖK-buli?**

- Úgy gondoltuk, ideje lenne felpörgetni az iskolai életet, ezért legyen egy nagy buli, amire mindenki eljön.

- **Mi, mikor, hol?**

- Július 4-én, pénteken, a Fazekasban, több helyen egyszerre. Koncerteket tervezünk, a farsangi bulihoz hasonlóan többféle stílusú zene hallható lesz majd párhuzamosan. Disco és progresszív rock, különböző rendezvények.

- **Az anyagiak?**

- Belépő 275 ± 25 Ft. Megpróbáljuk egy kicsit lejjebb szorítani, de ez valószínűleg nem fog sikerülni.

- **Ha netán megismétlődne a 2 évvel ezelőtti gólyabáli rongálás, miből fizeti(te)k ki a kárt?**

- Erre létezik külön káralap. A buli egyébként is veszteségesre várható, a költségvetési hiány is ebből megy majd. Az iskola nagy része le lesz zárva, a rendre pedig abszolút profi biztonsági őrök fogynak vigyázni. Ha jó a buli, úgy sincs semmi verekedés.

- **A kulturális tárca hatáskörébe tartozik a szervezés a DÖK-ön belül?**

- Nem, mivel még nincs kialakult működési rend, ezért az egész kormány csinalja. Az alapötlet ugyan innen származott, de mindeki hozzájárult további javaslatokkal.

–Számadó Júlia

AZ ELTÚNT IDŐ NYOMÁBAN

Ültünk a lépcsőn és bambán bámultunk magunk elé. Asszociációs játékot játszottunk. Ezt ketten vagy többen jobb játszani, mint így egyedül, bár azért néha magamat is meg tudom lepni, de így kicsit nehezebb. Ültünk a lépcsőn, és én kezdtem.

Lúdas Matyi. Egyiptom, maffia, Vészhelyzet, indiánok, X-akták, hogy csak néhányat említsek. 15 levonás 4 év alatt, ez átlag évente 3,75. A felvételi után ez az első megmérettetés az elsősöknek. Nem is kicsi a tét. A vándorfazék, illetve a jövő évi vetélkedő rendezésének joga a vetélkedő győzteseknek. Eszedbe jut valami arról, hogy Lúdas Matyi? Mondjam azt, hogy nagyon sok minden jut róla eszembe? A régi előadások, a próbák a sajátunk előtt, a

vetélkedő, de akkor most azt mondom, hogy *Gólyabál*. A Lúdas Matyi után újabb rendezvény az elsősöknek, bevezetés az iskola zenei életébe. Te jössz.

Farsang, ha már a buliknál tartunk. Ezzel megfogtál, mert ha részt is vettem buli jellegű rendezvényeken, akkor az idő nagy részét általában a büfében, a ruhatárban vagy a folyosón töltöttem. (Mint büfés, ruhatáros vagy folyosós). A válaszom is az lenne, hogy *büfé*. Hadd idézzem a főszerkesztőt, szolid árak, szolid minőség. De azok a szendvicsek, amiket mi csináltunk, párjukat ritkították. Szendvicskészítésben, saját kategóriánkban mienk a nem hivatalos iskolacsúcs. Erre legyen szavad. *Adenoma*. Ők is fel szoktak lépni. Iskolai zenekar, mi más következne, mint a *Fazekas napok*. Mikor elsős voltam, volt névjegykártya-, meg óriásbanán-gyűjtés, idén meg filmkészítés és táncverseny. És volt *Különóra*, és volt *Halál az odvas fában*. Ha már az előadásoknál tartunk, a tavalyi *István a király* előadás sokáig emlékezetes marad a nézőknek, meg a szereplőknek is. És ez most nem tartozik szorosan ide, de *Rőt Rezeda*. Az iskolaújság. Aztán bővült a kínálat: legyen az újabb szó is *Fregatt*.

Útnak indult a hajó, már több mint 1 éve. Máris itt a búcsúsám. De nem a Fregatté, hanem a negyedikeseké. És bár lehet, hogy a plakátok félreérthetőek voltak, de a búcsúbuli is szintén a negyedikeseké, nem a Fregatté, szóval még nem kell örülni. Búcsú... az iskolai ünnepélyektől is. Mindig megfogott a sok ünneplőruhás diák látványa. Legjobban a március tizenötödikéket szeretem, az érdemermesekkel, akik közül egyre többet ismerek. Ha már az ünnepekről van szó, közeledik az év vége, a ballagással. Aki nem ballag, a díszítésnél kiélheti minden kreativitását. Aki pedig negyedikes, ballag. A negyedikeseknél maradva, *szalagavató*. Minden szalagavató után a fő beszéd-téma, hogy nemsokára jön a mienk, mi mit fogunk táncolni? Ez a kérdés a szalagavatóig örökzöld, aztán már mások teszik fel minket nézve. Kérdés, válasz: *Fazekas hangverseny*, ne keresd az összefüggést, ez már mélylélektan. Mivel nem tudok énekelni, nézőként vettem részt rajtuk. Hangverseny, hangverseny, *DÖK*. Megalakult a *DÖK*. Ez a négy év alatt is friss élmény.

Gépterem. Ehhez nem tudok sokat hozzátenni, nem igazán értek a számítógépekhez. A gépteremről a hangulatos, Fregatt-szerkesztéssel töltött délutánok jutnak eszembe. (Ez a cikk is részben egy ilyen délután terméke, folyosó, PTS fel-alá járkálva várja, hogy kész legyek, stb.). Újabb szó: *épület*. Régi, Festetics utcai, korszerű, felújított. Még lift is van. De azért megmaradtak a lépcsők is. *Lépcső*. Nincs is jobb, mint 10 emelet szintkülönbség 5 perc alatt, tartozékokkal 7,5 perc. (Ez tartalmazza az utat le a könyvtárba, a nélkülözhetetlen könyv megkeresését illetve kikölcsönzését, majd a visszautat a

kiindulóponttra, a negyedik emeletre, liftet nem ér használni). Mondjuk a 15 perces szünetből másra is időt kell fordítani a könyvtáron kívül, tehát marad a magasság és a mélység (fordított sorrendben) leküzdésére az 5 perc.

Lépcső. Itt ülök most is a lépcsőn (képletesen, a lírai én). Még oldalakon keresztül lehetne sorolni, mi minden jut eszembe. Például a körkérdés, amit a múlt héten próbáltam készíteni a negyedikesek között, de aztán a 15. embernél feladtam. Arról érdeklődtem, hogy kinek mik voltak a 4 (vagy több/vagy kevesebb) év során a legjobb, iskolával kapcsolatos élményei. Nehéz kérdés. Sokféle dolgot említettek, volt közte például Aggtelek, bombariadó, úszónap. De ezt a kérdést majd inkább úgy 5 év múlva, az érettségi találkozáson. Azt mondod, *érettségi találkozó?* Én jövök? Gondolkoznom kell, tudsz várni egy kicsit, úgy 5-6 évet?

–Dunkel Petra

A Fászes Gimnázium diákjainak gondolataival
és (külön) a lányoknak öleléssel a
MÉZ-től:



Doga, can



BESZÉLGETÉS A M.É.Z.-ZEL

A rövidítés *Meg nem Értett Zenekart* jelent. Ír és skót népzeneiket dolgoznak fel. A legutóbbi TF-koncert után már találkozhattál velük a Fáklya klubban. Múltjukról és terveikről a fuvolást, Péter Jánost kérdeztük.

- **Hogyan kerültek kapcsolatba az ír zenével?**

- Teljesen véletlenül történt, – én még akkor nem voltam a zenekarban – country zenét játszottak. Volt egy hegedűsük, aki talált egy kottát ír és skót dallamokkal, elkezdte játszani, megtetszett neki, úgyhogy mondta a többieknek: „Gyertek fiúk, játsszuk!”. Később, a hobbiszintű tánczene után komolyabbra fordult a dolog.

- **Igaz-e, hogy a kezdeti nehézségek miatt vettétek fel a M.É.Z. nevet?**

- Abszolút igaz, sőt, még most is vannak nehézségeink.

- **Tényleg azért lett M.É.Z. a zenekar neve, mert nem értették meg vagy esetleg valami más oka is volt?**

- Az igazat megvallva, amikor elkezdtük ezt az egészet, az első fellépésünkön, hát, finoman szólva a közönségnek fogalma sem volt róla, mi ez a zene. Akkor ez a stílus még nem volt ismert. Most borzasztó nagy divat, hogy irány a zöld sziget meg az Irish pub, de akkor ez még sehol nem volt.

- **Az első fellépés előtt mi volt az együttes neve?**

- Még nem volt neve, hobbi zenekarként működött. Akkor még nem lehetett tudni, hogy lesz belőle valami.

- **Kezdetben csak négy tagja volt a zenekarnak?**

- Igen, négy. Azóta történt pár változás. Én öt éve csatlakoztam, majd elment a hegedűsünk. Komollyá vált a dolog, és egyre többet léptünk fel, úgyhogy ő ötvenévesen kivált. Nem bírta már ezt a kemény életet, a rengeteg éjszakázást. Bár kívülről nem látszik, de azért ez sok melóval jár. Volt egy basszusgitárosunk is, akitől megváltunk. Zeneileg már tovább kellett lépniük, ő viszont valahogy ott maradt, ahol volt.

- **Felmerült már az ötlet, hogy lányokat is bevegettek a zenekarba?**

- Lányokat? Volt régen egy furulyás lány, de aztán elment szülni. Most már a gyerekekkel foglalkozik. Meg hát ez a strapás élet nem igazán való egy lánynak, nagyon tökök legénynek kell lennie, aki ezt bírja. Egyébként vannak táncos lányaink, ők a táncos koncerteken lépnek fel. Mivé is lennének, hogyha nem volnának?!

- **Hogyan születnek a számok?**

- Úgy tudom, hogy más zenekaroknál, általában, van egy zeneszerző és egy szövegíró, akik közösen elkészítik a számokat. Nálunk teljes demokrácia van, nem bontható le egy-két emberre a szerzőség. Mindannyian hozzáteszünk

valamit. Valamelyikünk hoz egy ötletet, egy jó dallamot, és abból közösen megpróbálunk csinálni valami egyedit. Törekszünk az egyedi feldolgozásokra, nem akarunk túlságosan tradicionálisak lenni, és utánozni sem akarunk senkit. Azért vált egyedivé a M.É.Z. – remélem, így gondolják mások is –, mert megpróbáljuk egyénien, saját módon feldolgozni ezeket a dallamokat.

- **Tehát van egy alpdallam, amiből kiindultok?**

- Így van. Ez általában ír vagy skót, ezt bontjuk ki. De beleszövünk a dalainkba mindenfélét, például csángó és bolgár tánczenei elemeket, sőt, még a klasszikusokból is merítünk, például Bach-tól. Persze csak finoman, elvégre nem akarjuk, hogy a sokféleség egy nagy szemétláda tartalmát idézze. Ki akarjuk emelni a dallamok szépségét.

- **Melyik a kedvenc számotok?**

- Ez hangulattól függ. Többféle felfogásban, többféle stílushoz közeledve csináljuk meg ezeket a számokat, nagyon szélsőséges a mozgásunk, a feldolgozásaink. Ezért nehéz kiemelni egyet, hiszen mindegyik más. No meg az izlésünk is folyamatosan változik.

- **A közönség azt kedveli jobban, hogyha angolul vagy azt, hogyha magyarul énekeltek?**

- Ez nagyon érdekes kérdés. Akik régen az angol nyelvűeket hallgatták, akik régóta M.É.Z.-rajongók, azok azt mondják: „Jaj, gyerekek nem kellett volna lefordítani, angolul az igazi.” Vannak, akik viszont magyarul szeretik a dalokat, mondván: „Jaj, de jó! Végre értem ezeket a nótákat.” Szerintük a fordítások megállják a helyüket, és biztatnak minket, hogy énekeljünk magyarul. Nem nagyon gondolkozunk azon, hogy egy szám be fog-e jönni vagy sem. Tesszük a dolgunkat, mindig megpróbálunk valamit újítani, valami újszerűt kitalálni. S lehet, hogy nem jön be, de nem riadunk vissza az újításoktól!

- **Ki fordítja a számokat?**

- A magyar nyelvű lemezünket Hobo-val együtt csináltuk, ő írta meg a számok magyar szövegét. Az azóta készülteket Hosszú fordította, a basszusgitárosunk. Nagyon tehetséges verselő, amiről nem is tudtunk, de aztán egyszer csak hozta a fordításokat. A közönség soraiból is előtűnt egy-két tehetség.

- **Általában mennyit próbáltok egy-egy fellépésre?**

- Ha kevés a fellépésünk – ez körülbelül havi 15-öt jelent –, akkor elég sokat próbálunk, főleg, ha egy újabb lemez készül vagy valami produkció. Most viszont, március-áprilisban abszolúte nem jut időnk próbára, hiszen majdnem minden nap játszunk. Örülünk, hogy élünk!

- **A hangszereket is ti pakoljátok ki-be?**

- Persze, még nem vagyunk olyan nagyok, hogy más csinálja helyettünk. Szerencsére sokan eljönnek a koncertjeinkre. Nagyon büszkék vagyunk rá,

hogy a közönségünk tart el minket, s nem a szponzor meg a nem tudom én micsoda hátulról. A médiától sem kapunk igazán támogatást (*azért vannak kivételek: ld. Fregatt – a rovatszerk.*). Most már egyre többen kezdenek megismerni minket. A szélesebb néptömegeknek is kell ez a stílus, inkább ezt fogyasszák, mint a rágógumizenet. Büszkék vagyunk rá, hogy eljönnek a koncertjeinkre, tulajdonképpen a közönségből élünk.

• **Egyikötőknek sincs más foglalkozása a civil életben?**

◦ Nincs, csak ezt csináljuk. Én például egyetemre jártam, a Pázmányra, magyar-olasz szakra, de képtelenség volt a zenekar mellett tanulni.

• **Ki intézi a zenekar ügyeit?**

◦ Én, jobb híján. Még nem tartunk ott, hogy manageret alkalmazunk (vagyis egy manager alkalmazzon minket).

• **A fellépésekre meghívások alapján mentek?**

◦ Részben igen, részben pedig én keresem fel a helyszíneket. Még mindig nem úgy működik, hogy 2003-ig be lennénk táblázva. Egyre többet járunk külföldre is. Voltunk Bécsben, megyünk Erdélybe és újra Bécsbe. Ott is egyedinek számít ez a fajta megközelítése az ír zenének.

• **Jártatok már Írországból vagy Skóciából?**

◦ Nem. Szeretnénk, de ennek pénzügyi vonzatai is vannak. Most éppen tárgyalunk valakivel.

• **Melyik volt a legemlékezetesebb fellépésetek?**

◦ Az első nagy fellépésünk, a Jethro Tull előtti előzenekari státusz, '93-ban, a Petőfi Csarnokban. Igazi élmény volt találkozni a „nagy öregekkel”.

• **Rajtuk kívül vannak még példaképeitek?**

◦ Mindenkinek más. Érdekes, hogy a zenekarunkban mindenki más és más zenei területről jött. Van, aki magyar népzeneből, van, aki bolgár zenéből, van, aki rockból, én személy szerint klasszikus zenét végeztem. Mindenki hozza a maga stílusát, ahol vannak kedvencei is. Megpróbálok szervezni majd egy fesztivált, aminek az lesz a neve, hogy Még Érték a Zene, azaz M.É.Z. Ide meghívom majd majd kedvenc zenekarainkat.

• **Hol léptek fel legszívesebben?**

◦ A Benczúr klub (Postás művelődési ház) nagy előnyt élvez.

• **Nem nőttétek ki még ezt a helyet?**

◦ A klubot nem lehet kinőni, a klubra szükség van. Ide hazajövünk. Itt a közönség a „családunk”. Itt próbáljuk ki az új számainkat, itt megmondják, ha még nem igazán kiforrott. Itt lazábbak vagyunk, itt bármit csinálhatunk, idézőjelben. És nagyon szeretünk vidékre járni. Nagyon hálásak ott az emberek, sokan eljönnek a koncertjeinkre. Szegedre, Debrecenbe, Miskolcra

rendszeresen visszatérünk.

• **Turné keretében?**

◦ Esetleges, mikor hogy. Turnét nagyon nehéz szervezni, de néha azért sikerül. Inkább csak, ha úgy jön össze, hogy megyünk mondjuk Miskolcra, akkor felhívom a környező településeket: Na, itt vagyunk!

• **Van a zenekarnak valami kabalája?**

◦ Kabalánk? Hát, nem tudok róla. Talán a logónk tekinthető annak: a hegedűs – mi csak Marxnak hívjuk. Ezt mindig visszük magunkkal és kiteszük, jelképezi a zenekart és megteremti a színpadot.

• **Mi motivál benneteket?**

◦ Szórakozásból csináljuk, másképp nem is tudnánk. De mivel ebből élünk, ezért természetesen üzlet is. Dolgozni nem tudunk mellette, ezért ez pénzkérdés is. Bár nem látszik a színpadon – nem is szabad látszania – ez kemény munka. Ma már „lesz sör meg bor” alapon nem lépünk fel.

• **Mi a helyzet a Németh László Gimnázium elleni focimeccsekkel?**

◦ Nem vagyok híve a focinak – ezért meg fognak orrolni rám a fiúk, bár én úgylis a lányokkal szimpatizálok –, de vannak jó focistáink a zenekarban, akik rendszeresen visszajárnak egy-egy mérkőzésre egykori iskolájukba.

• **Hallottunk egy bizonyos Béláról, neki mi a szerepe a zenekarban?**

◦ A Gyökér egyik törzsvendége, régi rajongónk. Szimbolikus alakká nőtte ki magát: „A Béla”. A múltkor Szekszárdon is volt egy ilyen „Bélánk”, csak őt Józsinak hívták. Mindenhol vannak ilyen visszatérő alakok, akik előre mennek és pusz-pusz. Egyszer Henriket szájon is csókolták. Úgyhogy teljes az összhang.

• **Szeretitek a mézet?**

◦ Igen. Fel is fogunk lépni egy méz-fesztiválon Jászberényben. Imádom a mézet. Kedvencem a levendulaméz, nagy ritkaság, mézvásárokon kapható.

• **Mikor léptek föl legközelebb?**

◦ Holnap, a Fazekasban, a búcsúbulin. Mindenkit szeretettel várunk.



–Perity Ilona, Bernáth Andrea

AZ EGYSZÁMJÁTÉK SZABÁLYAI

Jó lenne nyerni, mi? Ehhez két fontos dolog kell, az egyik az, hogy tippelj, a másik az, hogy a tipped szabályos legyen. Ha ugyanis nem tippelsz, akkor soha nem fogjuk megtudni, melyik számra gondoltál. Ez azért rossz, mert amikor a forduló zárásakor készül az összesítés, csak azokat a tippeket vesszük figyelembe, amik elérkeztek hozzánk, és így a te gondolatban megjátszott számod – bármennyire is jó az – sajnos nem fogja megütni a főnyereményt. Ami a másik kritériumot illeti – nevezetesen, hogy esetleg szabálytalan tippet küldesz –, na, arra jobb nem is gondolni, a szabálytalanul tippelőket ugyanis meglátogatja a félelmetes Peter Taylor!

Szóval, hogy elkerüld rettenetes főszerkesztőnket, íme a szabályok:

Minden a fordulóban részt vevő játékos tippel egy pozitív, egész számot. Pozitívat! Egészet! A forduló végén megvizsgáljuk a beérkezett számokat, és amelyiket több ember is tippelte, azokat gúnyos mosollyal a szánkon kihajítjuk az ablakon. A megmaradt számokat ezután nagyság szerint növekvő sorrendbe rendezzük. Fogjuk a legkisebbet, és azt mondjuk rá: Te vagy a nyertes! Fogjuk a második legkisebbet, és azt mondjuk neki: Te vagy a második helyezett! Fogjuk a harmadik legkisebbet, és azt mondjuk az arcába: Te meg a harmadik vagy! És aztán ezt mondjuk nekik: Jól eltoltad öreg, pont lecsúsztál az első helyről, nem nyertél semmit!

Szóval ennyi, nem túl bonyolult, mi? Ehhez képest azért érkeznek elég érdekes tippek is. Játszunk egy próbafordulót! Mondjuk, ezek a tippek érkeznek egy adott fordulóban: 9, 8, 3, 4, 7, 1, 6, 1, 6, 5, 8, 4, 2, 3. A hónap végén miután kiszórtuk az összes olyan tippet, amit többen is megjátszottak, ezek maradnak: 7, 5, 8, 2, 9. Ugyanők nagyság szerint: 2, 5, 7, 8, 9. A 2 számot tippelő egyén örülhet, a többiek pedig sírógörcsöt kapnak, mert éppen csak lecsúsztak a világhírről.

A nyertes számok nemcsak a győzelemnek örülnek, hanem annak is, hogy gazdáik, akik beküldték őket, szintén nyertek. Még hozzá nem is akármit! A Csodálatos Egyszámjáték győztese markát egy-egy éves Fregatt előfizetés üti. A többiek közt talán lesz vigaszdíj, ha sok tipp érkezik.

Tippelésre fel, kedves játékosok, nyerjétek le még a csillagokat is az égről! Azért vigyázz, ne hatalmasodjon el rajtad a tippelési láz, egy hónapban csak egy tippet küldj! (Ha nem így tennél, akkor azon túl, hogy meglátogatunk, kizárunk a forduló(k)ból.)

Az első (próba-)forduló a búcsúbulin. A későbbi tippeket folyamatosan a Fregatt Palackpostaládájába kérjük bedobni a kettő és feledik emeleten.

–Jerikó



Lelki segély



Béky Bence

Kedves Dr. Love!

Nagyon örülök, hogy létrejött ez a rovat. Remélem te tudsz segíteni rajtam, mert egy valóban óriási problémával küzdök. Folyton elkések a matekóráról. Pedig úgy igyekszem reggelente a sulifelé, hogy csak úgy lobog utánam göndör hajam a szélben. Azt hiszem ilyenkor tátva marad a járókelők szája, annyira csodálják a szépségemet. Ja, különben szerelmes vagyok. A te hajad hogy néz ki?

Ó, ne, már megint ez a fejszőrszálhasogatás. Node ne szaladjunk ennyire előre. Az elkésésen könnyen lehet segíteni: ne az iskola felé, hanem az iskolába igyekezz. Biztos, ami biztos, állítsd 5 perccel (vagy amennyit késni szoktál) előbbre az órát. Esetleg vágasd le a göndör hajad, hogy csökkenjen a légellenállás. Sajnos nem árulhatom el, az én hajam milyen színű, mivel ebben a rovatban csakis a *Ti* problémáitokkal foglalkozunk.

Kedves Dr. Love!

Tegnap harmadik típusú találkozásban volt részem egy kutyagumival. Ez úgy történt, hogy éppen hazafelé tartottam, amikor egy váratlan jelenség vontam magára a figyelmemet: Bal lábam alatt megcsúszott a talaj!!!! Majdnem elvesztettem az egyensúlyomat!!!! Szörnyű volt!!! A cipőm azóta is magán viseli a találkozás nyomait.

Ismert, hogy az ember tudatos és tudatalatti cselekedetei jórészt az élete

során felhalmozódott (fájdalmas) emlékképék irányítják. Ez hasznos, mivel ezért tudsz villámgyorsan elugrani az autó elől (mármint másodjára), de káros is, mert a tudatalatti által hibásan értelmezett emlékkép aberrációt (br., már a hagzása is szörnyű) okozhat.

Azt tanácsolom, szabadulj meg mihamarabb a kutyagumi szívfacsaróan szörnyű szagától. . . izé. . . emlékképetől, ha a későbbiekben normális életet kívánsz élni. Ehhez elmeklinikánkon jó pénzért segítséget nyújtunk.

Kedves dr. Love!

A fizikatanárom gyűlöl. Én is gyűlölöm őt, de sajnós ezt nem is sejtí. Hogyan adhatnám tudtára, hogy viszonzom kedves érzelmeit?

Kedves Barátom!

Mélységesen együttérzek veled, én is voltam hasonló helyzetben. Meg is tudom mondani, mit csinálj: várj! Ekkor Murphy törvénye szerint nagy valószínűséggel rájön a tanár, hogy gyűlölöd. Méghozzá a legrosszabbkor. Azaz éppen nem akkor, amikor arról álmodozol, milyen érzelmi szálak fűznek hozzá. Valószínűleg inkább valamilyen kellemetlen helyzetben. Mondjuk felelés közben. És persze nem hogy egyest kapnál, ami csak meghittebbé tenné kapcsolatodat, hanem mondjuk megsértődik, és többé nem áll szóba veled. Vagy, ami rosszabb: ezentúl minden órán felelsz. A fizika-

tanárok már csak ilyenek. Azért ne aggódj, nem fog elhagyni, valószínűleg a kölcsönös utálat végigkíséri életedet.

Drága BenCe!

Mint tudod, a Fazék folyósói gyönyörű piros-szürke kockakövekkel vannak ki-kövezve. Én is szeretnék ilyen kockakő lenni! Mióta először rátettem a lábam, olthatatlan vágyat érzek, hogy én is ilyené váljak. Milyen csodás lehet, ha az ember, azaz a kockakő a^2 -nyi területéhez (persze csak ha a az élhossza) egyszerre 4a-nyi kerület simul! Kérlek, segíts! Hogyan lehetnék én is kockakő a Fazékasban?

Drága Kocka!

Sajnos nem lehetsz kockakő a Faze-kasban. Az összes hely foglalt. Tudom, mert két éve én is próbálkoztam, de már akkor is túljelentkezés volt. Azért ne bánkódj, még lehet belőled igazi Kocka. Ha nem is vagy Cés. Hiszen sok Kocka-rajongó van a diákok körében. Lehet, hogy lélekben te is hozzánk tartozol. Csak fizikailag nem, hisz itt is betelt az összes hely.

A különös vágyadban pedig fölfedezni vélem a túlbujánzott fajfenn-tartási ösztönt. Ez sajnos sokunkban igen erős. DE NEM SZABAD ELFOJTANI! Különben súlyos személyiség-problémákhoz vezethet. De azért ha lehet, ne 4a-val akard egyszerre.

Tisztelt Doktor úr!

Iskolánk második emeletén, a biológia előadó ajtaja mellett áll két vitrin, tele

kitömött madarakkal. Irtózom tőlük! Kitömöttmadár-fóbiám van. Borzongok a poros tollak, a kegyetlenül hideg üvegszemek és az utálatos kis dögcédulák látványától, és hányingerem van, ha megérzem azt az utálatos formalinbűzt! Nem lehetne valahova máshova tenni azokat a szörnyűségeket?

Kedves Leendő Biológus!

Gondod nyilvánvalóan valamilyen gyerekkori élményből fakad. Talán le lehet győzni. Azonban szerintem te is ismered annyira jó öreg iskolánkat, hogy tudjad, egy ilyen jellegű átrendezés túlságosan körülményes lenne, kevés esély van rá.

Azt, hogy feleletkor egy-egy kitömött állatot rendszerezned kéne, még megúszhatod, de akkor is minden óra előtt a döggöknél kell várakozni. Csak egy esély van rá, hogy eltüntesd őket: minél gyakrabban jegyezd meg a tanárnak, hogy „borzasztóan aranyosak azok a döglött állatok a vitinben”. Lehet, hogy előbb-utóbb megunja. Bár vannak olyan biológianatórok is, akik kifejezetten akkor érzik jól magukat, ha éppen a férgek fejlődéséről beszélnek a köztes gazdák különböző szerveiben, vagy az embereken élősködő atkákról, no meg ha halat boncolnak. Egy ilyen tanár mellett így semmi esélyed, óvakodj hát a vitrintól!

Lelki gondjaitokkal, problémáitokkal bátran forduljatok hozzám e-mailben: drlelki@freemail.c3.hu.

–Béky Bence, Költő András, Bernáth Andrea

A NYELVVIZSGA FELE

Egy szép napon azt mondta az angoltanárom, hogy jelentkeznek a Rigó utcában nyelvvizsgázni. Angol középfok, C típus, azaz szóbeli (A) és írásbeli (B) egyaránt. Akkor már jó három éve jártam hozzá tanulni, heti másfél órára. Nagyon jó tanár, Ő is ott nyelvvizsgáztat. Így minden apró részletre föl tudott készíteni. Ezzel elindultam a Rigó utcába vezető rögzös úton.

Ha kilépsz az iskolából, vágj át a téren, menj át két piroson, fordulj be a Rigó utcába és ott lesz az első kapu balra. Ilyen egyszerű. Körülbelül öt perc. Épp holnap teszem meg ezt az utat tizenkettedszer. Szóbelire megyek. Másodszor. Mikor ezt a részt olvassátok, már késő lesz nekem drukkolnotok.

De térjünk csak vissza a régi szép időkre, amikor még bíztam benne, hogy elsőre sikerül. Tehát elmentem a Rigó utcába, és kértem egy jelentkezési lapot. Kitöltöttem, föladtam a pézt, fölragasztottam rá a csekket, majd beadtam huszadikán. A határidő napján. Csak negyven percet kellett sorban állnom. Úgy látszik, mindenki utolsó nap adja be. Mint a KöMaL-t.

Olyan másfél hónap elteltével megküldték a papírt, hogy mikor és hova kell mennem. Leraktam a nappaliban az asztalra. Két órával később már nem volt ott. Azóta sincs meg!

Arra még emlékeztem, hogy kilencedikén van az írásbeli. Szombaton. Két nappal előtte bementem, és megkérdeztem, pontosan hol és mikor. Szerencsére meg tudták mondani. Tízkor volt a jogi egyetem legfelső emeletén.

Szombaton fél kilencre odamentem. Persze lift sehol. Fölgyalogoltam és beálltam a sorba. Itt is hosszú sor állt. Mindenkinek ellenőrizték a személyazonosságát. Útlevel vagy személyi. Szerencsére megvolt, így beengedtek.

Tíz után húsz perccel mindenkinek kiosztottak egy nagy borítékot. Volt benne egy közepes boríték, meg egy kicsi. Ráírtam az adataimat a megfelelő lapra, majd beraktam a kis borítékba. Megcsináltam a tesztet, és beraktam a közepes borítékba. Ekkor mindenkinek föl kellett mutatni ezt a borítékot. Aztán jött a többi feladat (fordítások, szövegértés, fogalmazás), ehhez már lehetett szótárat használni. Jó dolog, kár, hogy a két nagyszótár összesen több, mint öt kiló. A végén az összes papírt, meg a kis és a közepes borítékokat beraktam a nagyba. Ez így egyszerűnek tűnik, nem?

Huszonhatodikán lógtam az első pár óráról. Tízkor volt a *labor*, azaz a magnóhallgatás. Tíz perc alatt vége, visszaértem tőrióra közepre. Délután meg korábban jöttem el színjátszókörről, hogy odaérjek a szóbelire.

Egy idős hölgy vizsgáztatott, hangosan, érthetően beszélve, mosolyogva. Én egy fiatal fiú vagyok, és halkán, érthetetlenül motyogtam. Nem volt elég a mosoly, kevés pontot kaptam. A laborra legalább tizenegy kellett volna még. A maximum tizenöt. Reménykedtem.

Két hét múlva ért a második sokk. A tanárom szerint általában hét pontot szoktak kapni laborra. Én hatot kaptam.

Áprilisra február huszonötig kellett jelentkezni. Hogy az írásbelit is ismételnem kell, vagy sem, huszadikán derült ki. Nem kellett! ÁTMENTEM! 78 pontom lett, jóval több a szükséges 60-nál. Maradt tehát a szóbeli.

Nagyon büszke voltam magamra. Mindenki csak gratulált. Aztán az egyik kedves barátomnak is eldicsekedtem, mire ő így válaszolt: „Tényleg 78 pontot lett? Ne viccelj, nekem is pont annyi. Csak nem húztak meg a szóbelin.” Azért nekem mégis jobb, hiszen neki nem jelent meg cikke az iskola legjobb újságjában. *(elsőre meglett a szóbelim és több cikkem van, bee! – a szerk.)*

Itt állok most hát, és holnap megyek másodszor szóbelizni. Szerintem ez a nehezebb rész. Nem vagyok ugyanis egy túl beszédes ember, mint azt sokan tudjátok. Az írásbeli könnyebben megy, a nyelvtani részt és a mechanikus fordításokat sokat tudtam gyakorolni. Azért reménykedek, holnap sikerül. Mert ha kell még mennem, az nyáron lesz, és az a szabadidőmből megy, nem lóghatok el egy főciről, egy bioszról, no meg egy francia egészséves témazáró dolgozatról, ahogyan ezt holnap tesztem. –Béky Bence

WERKCIKK

Írjatok cikket, cikkeket! Ezeket a felhívásokat olvashatjuk ilyen-olyan kiadványokban. Vannak, akik eleget tettek ennek a kérdésnek, s „szellemi tevékenységük írásos leképezésével” segítettek a szerkesztőknek növelni az újság terjedelmét. A F.I.N.G. (a Fregatt Információszerző-Nyomozó Gárdája) utanaszaglászott, hogy is készültek azok a bizonyos cikkek, amik sokak szerint (s ilyen emberek biztos vannak) az RR legjobb cikkei ebben a tanévben. Eme bizonyos cikkek írói, a Sz.E.K.Sz (Személyazonosságuk Eltitkolását Kérő Személyek) most először állnak mikrofon elé.

• Vártátok már ezt a kérdést?

◦ Köszönöm a kérdést, a válaszom őszinte és rövid lesz. Ezt a kérdést nem vártam, de a lehetőségekhez képest megpróbálok rá értelmesen válaszolni. Nem tudom, hogy a zebrán ment-é át vagy a tilosban, s ez felháborít.

◦ Én is már vártam a kérdést, biztos voltam benne, őszintén szólva, ami azt illeti, hogy ez a kérdés ilyen avagy amolyan formában el fog hangzani, de az talán kicsit meglepő volt, hogy ilyen tragikus hirtelenséggel, hübelebalázs módján nekem esel ezzel, hogyan, hogyan nem, kénytelen vagyok megtagadni a választ, azt hiszem, nem volna etikus bármilyen álláspontra behelyezkedni megfelelő háttér tanulmányok elvégzése nélkül.

• Emlékeztek még rá, honnan jött az ötlet, hogy cikket írjatok?

◦ Köszönöm, már vártam a kérdést. Együtt voltunk a Magyarország–Romá-

nia labdarúgómérkőzést megtekinteni, s valahonnan bekattant, ez olyan jó élmény vót, hogy írni kell róla valamit. Az RR szerkesztőség térden állva könyörgéséről sportszerűen nem teszünk említést.

● **Melyik a kedvenc focisapatotok?**

- Én, az erősebb, bátran ki merem jelenteni, hogy Mindkettőnknek a KHFC.
- Én, a gyengébb, gyáván ki merem jelenteni, hogy egyikünknek a Fradi.

● **Mi a véleményetek a lovasrendőrökről?**

○ Mind a Kispest-FTC, mind az FTC-UTE meccs előtt, alatt, után szimpatikusan viselkedtek, Kispesten mindig a vendégszurkolókat „fékezik meg”, míg a Népligetben a hazaiakat.

○ Itt újra fellángol a Kispest-Fradi szembenállás, noha a nyilvánvaló fizikai különbségek miatt evidens, hogy az filmvirág-életűvé degradálódik, mindazonáltal a vert sereg mindig piros–fehér–zöld színekben pompázott a beavatkozások után. Ez valamennyire a BpPD-huszároknak köszönhető.

● **Nálatok hogy zajlik a versalkotás folyamata?**

○ Mint a főszerkesztő atyaúristen bácsi is láthatja, amelyeknek megvan a maguk menete. De ha mégis versszerzeményt írnanék, akkor van néhány alapszabály (ld. *Péntek, Dagály*): ne legyen ritmusa, ne rímeljen, lehetőleg ne bonyolítsuk túl a mondatokat alannyal és állítmánnyal, és a gondolati tartalom ábrázolható legyen 3 biten. Ezek egyébként a dodekafon költészet széles körben alkalmazott alapelvei.

○ Aki ismer engem, az tudja, hogy én elvből nem írok soha verset, úgyhogy ezt a kérdést akár tárgytalannak is tekinthetjük. (*akkor a PETISOFT-trilógiát ki írta? – a szerk.*)

● **Milyen zenét (nem) hallgattok?**

○ Hát igen, már vártam ezt a kérdést. A válaszomat rejtvényyszerűen néhány számcímbe rejtem el: Paul, Schrei nach Liebe, Rain, Die da, Saft, Bukás, Esküvő, To Mega Therion, For whom the bell tolls, Lithium, Sweet child of mine. A többiekéről (nem) teszek említést.

○ Hangosat illetve halkat.

● **Ki a leghőbb orgonistátok?**

○ Na ne má, hogy nem tudod. Annyit segítek, hogy az egyikük könyvet írt magáról Xavér Varnus címmel.

● **Miért szeretitek jobban a hamburgert a kiskrumplinál?**

○ Ööö... Több benne a vitamin, nem izzadunk tőle annyira, s a nehéz napokon is átsegít korpa nélkül. És finomabb, és olcsóbb, és hízal.

Hát így néz ki egy cikk, amikor még nincs kész. A színvonal általában javítható, ha a hülye kérdéseket egyszerűen nem tesszük fel. Persze egy werkcikkben minden fordítva süll el...
 –Tomika és Matyika

ALFONZ BÁCSI OLDALA

TANMESÉK II. – CSAK ÚGY...

Szervusztok, Kedveseim,

üdvözlök benneteket Alfonz bácsi. Sajnos influenzás voltam két héten keresztül, aztán hat hétig nem volt kedvem dolgozni: így történhetett, hogy két hónapon keresztül felmentve érezhettétek magukat írásművészetem klasszikus nagyságú alkotásainak olvasása alól. Év elején ígéretet tettem arra, hogy júniusig tartó sorozatot kezdek „Tanmesék” címen. Az első gyöngyszem meg is jelent, és tényleg tanító célzattal írtam. Ez a második rész, de ebből csak a „Csak úgy” igaz, mert tanmese nincs benne. Azért írom ezt a cikket, hogy legalább a látszat meglegyen: én be is fejezem, amit elkezdek.

Szóval, a Fazekas sajtótörténetének egy szakasza lezárult: vége a Biborkőnek. Kár. Ennél nagyobb kár csak az lenne, ha folytatódna. Pont jókor ért véget: a szerelmi sokszög legfontosabb szereplője elhunyt, Wils pedig boldogan élt, amíg meghalt. A történet annyira érdekes, hogy Micimaci nyugodtan odaállhatna a Biborkő alá, és összegyűjthetne egy életre elegendő mennyiségű szirupot.

A nejem persze bosszankodik, és rosszindulatúnak bélyegez. „Biztos sok energiát fektetett bele ez az aranyos kislány, hogy megírja ezt. Nincs jogod bántani!” „Ugyan, kedvesem. Tudom, hogy ezt csak azért mondd, mert Medárd megkért rá. A Sándor úgyis mindent tud, mert a Lajos elmondta neki, hogy az öcséd, Géza agyonlőtte Puskin huszadik reinkarnációját, Bokrinykát a szeniális tehén szupertitkos DNS-kódjáért. Persze a Vilmát jól becsapták, mert a Teremtés Titka, a $(\pm)^e \sqrt{3239\alpha^4 + 3^{100000000} \cdot \gamma^3 + 47f}$ formula voltaképpen nem más, mint a Lujza bácsi kávézójában található ■Tömör Kény■ kávé összetételének ($AgMnO_6C_{29}K_{47} \cdot \beta^6$) módosított változata.” „Ez rendben van,” – feleli a nejem – „de mit csináljak az Aliz rubin orrbavalójával?!” „Ne aggódj. Összeszorozzuk az én születésem évszámát (1929) a te születésed évszámával (1935 k.), és megkapjuk az Armageddon pontos idejét.” „És mi lesz a Pavlov-gyűjteményeddel?” „Ah,” – felelem nejemnek izzó orcámon található mély szemgödrömben elhelyezkedő tüzes szememből a szerelem forró lángjának édes kínjait lövellve ködfátyolos tekintete felé – „egyet se aggódj. Majd a Zsuzsika erre is megoldást talál. De ha nem, szólunk a Petruskának: Ő ekintézi az ürgolyhókat, hogy L. Skywalker végre egymásra találjon. Az Erő velem van!” – búgom szerelmesen.

S testünk összeolvad a kéjesen ciripelő tücskök gyönyörtől reszkető kontúrjai közt.

–Alfonz bácsi

Tudományos rovat



Perity Ilona

A SZÖVETTECHNOLÓGIA KILÁTÁSAI

Képzelnék el, ha egy napon a májunkt felmondja a szolgálatot, meg tudják gyógyítani egy májsejtekből és műanyag rostokból álló mesterséges szerv beültetésével. Ekkor az inzulinfüggő cukorbetegség elfelejthetik az állandó injekciózást, mert van nekik egy félig szintetikus hasnyálmirigy-pótló szervük; amikor a vesedialízis már elavulttá válik, mert a vesesérülést egészséges sejtek átültetésével meg tudják szüntetni. Ez élethetetlennek tűnik?

A szövettechnológia, ez az alig egy évtizede létező tudomány, piacra termel. Az első mesterséges bőrszövet már kapható az Egyesült Államokban, és hamarosan más országokban más termékek is követik. A tudósok folyamatosan tanulmányozzák az egyes emberi sejteket, és egy napon lehet, hogy a kutatás eljut odáig, hogy a szerveket „rendelésre” tudják készíteni. Már sikerült fájdalommegszüntető anyagot beültetni az emberi gerincoszlopba. A mesterséges porc már tesztelés alatt áll, és nemsokára a kereskedelmi forgalomban is kapható lesz.

–Perity Ilona fordítása a Scientific American-ből

SZILÁRD LEÓ

A januári szám Gordiusz-rejtvényében tudósok nevét kellett megtalálni. Ebben a sorozatban néhányukkal „személyesen” is megismerkedhetünk.

Magyar származású fizikus. 1898. február 11-én született Budapesten. Gyerekkorát itt is tölti, majd a Fasori Gimnáziumba jár, utána a József Műegyetemen (mai BME) tanul. 1917-18-ban az osztrák-magyar hadseregben szolgál, utána folytatja mérnöki tanulmányait. 1919 decemberében Berlinbe utazik, hogy tanulmányait a Technische Hochschule-n folytathassa, hamarosan azonban átiratkozik a Berlieni Egyetem fizikai intézetébe. Itt megismerkedik *Max von Lauével*, *James Franckkal* és *Albert Einsteinnel*.

Tehetsége hamar megmutatkozik: egyik dolgozatából fejlődött ki az információelmélet és hét közös szabadalmat nyújtottak be *Einsteinnel*.

A háború alatt először Angliába, majd Amerikába költözött. A nukleáris láncreakciót Angliában szabadalmaztatta, az amerikai atombombaprogram kiindulópontja *Roosevelt* elnöknek *Einsteinnel* közösen írt levele. Az atomreaktor *Szilárd* és *E. Fermi* közös szabadalma

A háború után, élete második felében főleg a fegyverkezési verseny megfékezésével foglalkozott. Több leszerelési konferencia szervezésében is részt vett. Közben kutatásokat végzett a fizika és a biológia területén. Egyik kitalálója és megalapítója a La Jolla-i Salk Biológiai Intézetnek.

1964. május 30-án halt meg La Jollában.

–Lukács Árpád

SZEMEZÉS HALADÓKNAK

A múltkori számban megismerkedhettek a Bates-féle látásjavító szemtorna néhány gyakorlatával. Mielőtt rátérnék a további gyakorlatokra, előbb emlékeztetül az alapszabályok:

1. Minden gyakorlatot szemüveg és kontaktlencse nélkül kell végezni.
2. A napi torna legelső gyakorlata a lazító gyakorlat, a többi gyakorlat sorrendje nem számít.
3. Tartós javuláshoz egy évi rendszeres gyakorlásra van szükség. (Persze a javulás már pár hét múlva is mutatkozhat, de ha ekkor abbahagyod a tornát, akkor ez a javulás nem biztos, hogy tartós marad.)
4. A gyakorlatokból nem szabad a napi előírt mennyiségnél többet csinálni, ez alól csak az alaptenyerezés kivétel.
5. A napi egy órai adagot lehet egyben végezni, esetleg kétszer fél órában vagy háromszor húsz percben. Ennél kisebb részletekben már nem használ.

Közelnézés-távolnézés (más néven rövid gyakorlat): Válassz ki egy távolabbi tárgyat (amit még jól látsz) és egy közelebbit (célszerű a saját ujjadat, amit pár centire a szemed elé tartasz), ezek nagyjából legyenek egy vonalban! Fókuszáld a látásodat 4-5 másodpercig a távolabbi tárgyra, aztán 4-5 másodpercig a közelebbire, majd ismét a távolabbira, aztán a közelebbire, s így tovább. Vigyázz, hogy ne váljon gépiessé! Naponta 45 másodpercig végezd, és mivel ez a gyakorlat nagyon megerőltető, utána 2-3 percig végezz tenyerezést!

Közeli látásjavító gyakorlat (betűről-betűre olvasás): Válassz ki egy olyan betűnagyságú szöveget, amit még könnyen el tudsz olvasni normális olvasótávolságból, és kezd el olvasni, de úgy, hogy éleslátásodat megpróbáld egyetlenegy betűre fókuszálni. Betűről-betűre haladj, s kontrolálásképpen olvasd fel magadnak a szöveget betűről-betűre! Például a kutya szó így hangzik: ku-u-työ-a (helytelen, ha ká-u-tyé-a-nak mondd, mert akkor a betűk nem olvadnak össze értelmes szóvá). Ebből a gyakorlatból szemhibának megfelelően napi 1-4-szer 2-3 percet végezz! Ha valamelyik szemeddel rosszabbul látsz közelre, mint a másikkal, akkor a gyengébb szemeddel külön is csináld meg a gyakorlatot (a gyakorlat teljes időtartalmának feléig végezd), miközben a másikat letakarod, csak ezután csináld mind a két szemeddel egyszerre!

Távollátást javító gyakorlat: Válassz ki 4-5 méter távolságból egy olyan ábrát, számot vagy betűt, amit még éppen felismersz! Nézd meg jó alaposan, aztán lépj hátra egyet! Ha jól választottad ki a betűnagyságot, akkor innen már csak homályosan látod. Képzeld el, mintha jól látnád, aztán ismét lépj előre, majd megint hátra! Ezt váltogasd körülbelül 2-3 percig! Naponta egyszer-kétszer három percig végezd mindkét szemmel egyszerre! Ha valame-

lyik szemeddél rosszabbul látsz távolra, mint a másikkal, akkor ezzel külön is végezd el a gyakorlatot, úgy, hogy közben a másik szemedet letakarod; ebből napi egyszer-kétszer két percet csinálj!

Mozgatásos körhinta gyakorlat: Körülbelül 70-80 cm távolságra helyezd a mutatóujjad függőlegesen a szemed elé, forogj ki jobbra-balra! A gyakorlat során végig az ujjadat nézd, a fejed és az ujjad egyvonalban, egyszerre mozogjon, pislogj sűrűn! Másfél percig végezd!

Hinta gyakorlat: Vízszintesen tartsd az ujjad, fél méterre a szemedtől! Hajlongj le és fel! Tekinteted szegezd az ujjadra, fejed és kezed egyszerre mozogjon! Másfél percig végezd a gyakorlatot!

A múltkori cikk kapcsán sokan kérdezték, hogyan lehet a televíziózás látáskárosító hatását kivédeni. A lényeg az, hogy nem szabad meredten bámulni a képernyőt, hanem pislogni kell rendszeren, illetve vándoroltatni a tekintetet a képen, nem pedig egyetlen tekintettel befogni az egészet.

Ha további kérdéseitek adódnának, azokat is nyugodtan tegyétek fel! További kellemes szemforgatást!

–Bernáth Andrea

LÁTÁSTÓL VAKUZÁSIG 3. A KÉPALKOTÁS

Hogy alkot képet a fényképezőgép és hogy befolyásolhatjuk a kép keletkezését? Ezek fogas kérdéseknek tűnhetnek bárki számára, aki a fényképezéssel ebből a szemszögből még nem találkozott, de egy kis fizika és kémia segítségével egyszerűen megválaszolhatóak. Ehhez készítettem egy magyarázó ábrát.

A fényképezett tárgyról, egy falevélről (a) visszaverődő fénysugarak egy részét az objektívlencse (b) gyűjti össze, amely általában üvegből készül, speciális páramentesítő és karc ellen védő műanyagbevonattal.

Azt, hogy az objektívlencse által összegyűjtött fény mekkora hányada jut a fényképezőgépbe, a rekesz (vagy német eredetű szóval: a blende) (c) határozza meg. A rekesz egy edzett acélból készült „szirmokból” összeállított tárcsa, amelynek közepén egy lyuk van. Ha a rekeszt forgatjuk, az acélszirmok egymásra csukódnak ill. eltávolodnak egymástól, így a lyuk átmérője, s ezzel együtt a gépbe jutó fény mennyisége változtatható.

A rekeszt és az objektívlencsét együtt objektívnek nevezzük. Külső formáját tekintve az objektív egy henger, amelyet egyik lapjánál a fényképezőgép vázához erősíthetünk. Az objektívet jellemezhetjük gyűjtőtávolságával, fényerejével, mélységélességével és látószögével.

A gyűjtőtávolsággal megadjuk, hogy az objektív optikai középpontjától milyen távolságban keletkezik az igen távoli, végtelenben levő tárgy éles képe. Ezt centi- vagy milliméterben tüntetik fel az objektív foglalatán.

A fényerősség az objektívnek az a tulajdonsága, hogy mennyi fényt gyűjt

össze a kép megrajzolásához. A fényerősséget jellemző számot úgy kapjuk meg, hogy az objektív gyújtótávolságát elosztjuk az átmérőjével.

A mélységélesség meghatározza, hogy a fényképezett tárgy képe milyen tárgytávolságban lehet éles. Határait a legközelebbi és a legtávolabbi pont távolságával jelöljük meg. A mélységélességet változtathatjuk a gyújtótávolság, a tárgytávolság és a rekesznyílás változtatásával.

A látószög befolyásolja, hogy a tárgyakból a fényképezőgép milyen szög alatti részletet képes élesen ábrázolni.

A következő állomás a zár (d). Ez egy kapu, amit abban az ezredmásodpercben nyitunk ki, amikor megnyomjuk a fényképezőgép exponálógombját. Lehet redőnyzár (ilyet rajzoltam az ábrára), központi zár és forgózár. Egy zár jellemezhető azzal, hogy egy-egy expozíció alatt mennyi ideig van nyitva, ez a zársebesség. Ez az idő nagyon kevés, személyes használatra készített gépeken általában $1/1 \dots 1/4000$ másodperc, de katonai vagy tudományos fényképezőgépeken lehet akár $1/50000 \dots 1/200000$ másodperc is!

A zársebesség – akárcsak a rekesznyílás – befolyásolja a fény mennyiségét, de azért is van szükség a változtatására, mert túlságosan kicsi zársebesség – $1/30 \dots 1/60$ s alatt a felvételi téma vagy a fényképezőgép elmozdulhat, így ún. berázás jöhet létre, amitől felvételünk életlen lesz.

Ha a fény a záron is továbbhaladt, felvevőanyagra vetül; ez általában a film (e). Ez két rétegből áll, a hordozó- és a fényérzékeny rétegből. A hordozóréteg szerepe a film szilárdítása védelme a mechanikai sérülésektől (pl. karcoldás), anyaga általában átlátszó celluloid. A kép a fényérzékeny rétegen keletkezik, ez olyan emulzióból áll, amelyben mikroszkopikus ezüstbromid kristályok találhatóak. Ezekben fény hatására változások mennek végbe, minél több fény ért egy kristályt, az annál inkább megváltozik. Ez az átalakulás egy exponált filmen még nem látható, a film látens. A képet a filmen vegyszeres kezeléssel, az előhívással „csalogathatjuk” elő.

–Költő András

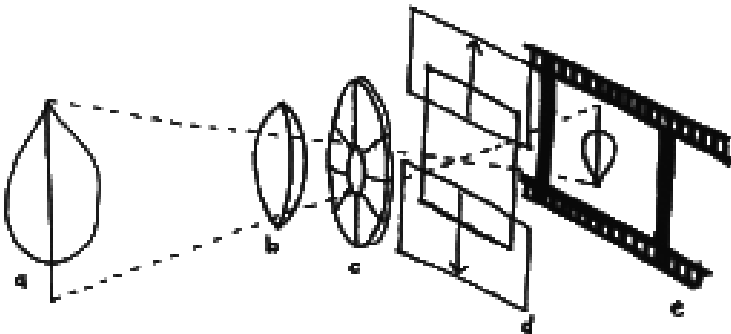

KUTYAVILÁG, 3. RÉSZ. MOLOSSZER KUTYÁK

A Magyar Ebtenyésztők Országos Egyesülete (MEOE) külön-külön csoportba sorolja a hasonló jegyeket öltő kutyafajtákat, így került egy csoportba a hét mollosszer kutya: az *angol masztiff*, *bullmasztiff*, *bordeaux-i dog*, *nápolyi masztiff*, *pireneusi masztiff*, *fla brasileiro* és a *tosa inu*. Ezek a fajták mind a tibeti dog leszármazottai, már az asszírok hadjárataiban megjelentek, Nagy Sándor pedig zsákmányul ejtett néhány kant illetve szukát, s Molossos városába vitette őket, a mai elnevezésnek tehát megtaláltuk a gyökerét. Később ezen kutyák utódai elkerültek Galliába, Britanniába, ahol meghonosodtak, s idővel kialakultak a ma ismert fajták.

Kezdjük a sort az *angol masztiff*al, mely valószínűleg Ázsiából származik, s föníciai kereskedők vitték Angliába i.e. 6. században. Ezután néhány példányt Rómába küldtek, ahol bikákkal, oroslánokkal, gladiátorokkal kellett megküzdeniük. Ettől kezdve ezt a fajtát kifejezetten harci kutyaként kezdték alkalmazni. A második világháború alatt szinte teljesen kiveszett, de később újra meghonosodott, manapság már csak masztiffként emlegetjük, de tudjuk, hogy ez a leegyszerűsített megnevezés az angol masztiffot takarja. Nagyon megbízható kutya éppen ezért kitűnő őrző-védő eb is.

A *bullmasztiff* az angol buldog és az angol masztiff keresztezésével alakult ki Angliában. Ugyanis olyan kutyára volt szüksége a vadőröknek, amely gyorsabb, agresszívabb, mint az angol masztiff, viszont nagyobb termetű, s kevésbé vérengző, mint az angol buldog. A tenyésztők elérték a várt eredményt, mert a bullmasztiff nyugodt, erős, bátor kutya, aki csak parancsszóra támad, s ellenfelét nem marcangolja szét, hanem fogva tartja, míg gazdája meg nem érkezik. Őrző- védő munkáját ma is igénybe veszik. Színe sárgásvörös, maszkja fekete, aki nem ismeri könnyen összetévesztheti a fekete maszkos *bordeaux-i dog*gal.



S most ismerkedjünk meg ezzel a fajtával is. A középkorban két változata létezett: a *mészáros szelindek* (mely a bordeaux-i dog öse) és az agárral keresztezett típus (a német dog elődje). Eleinte medve- és vaddisznóvadászaton vették hasznát, később azonban kiváló házőrző és mészáros porták őrzője lett, ha egy szarvasmarha elszabadult képes volt megállítani, s feltartóztatni a gazda érkezéséig. Mint már említet-

tem, létezik fekete- és vörös maszkos változata, bár a fekete maszkosoknál

meglehetősen csekély a létszám. Ez a kutya rendkívüli tulajdonságokkal van megáldva, először is kitűnő házőrző, a veszélyt azonnal jelzi, de feleslegesen nem hallatja a hangját, nyugodt, nagyon ragaszkodó, s gazdjával szemben olyan, mint „egy falat kenyér”. Mindezt tapasztalatból mondhatom, ugyanis az én két „kicsi” kutyusom is ilyen nyálás (a szó szoros értelmében), igazán szeretnivaló eb.

A *nápolyi maszti*ffot vagy más néven *mastino napoletano*t a rómaiak cirkuszi játékoknál alkalmazták. Nagy termetű kutya, testsúlya a 65-70 kilogrammot is elérheti, szürke, fekete és ritkán barna színekben pompázik. Füleit általában hegyesre vágják, farkát is kis méretűre csonkítják, míg „felesleges” bőrét tokájába sűríti. Főleg személyi testőrként használják, de az éberebbek (*éber ebek?! – a szerk.*) közülük házőrzésre is alkalmasak. Néhány évvel ezelőtt még igen ritka fajta volt, manapság már eléggé elszaporodott.

A *pireneusi maszti*ff (*Mastín de los Pirineos*) spanyol fajta, nagy termetű kutya (70–75 kg), szőre viszonylag hosszú erős testfelépítés és izomzat jellemzi. Jó házőrző, s bundája miatt a telet is jól bírja, szívós, kitartó, barátságos, de ha kell, félelmetes ellenfél.

A *fila brasileiro* eredete eléggé homályos. Valószínűleg a spanyol hódítók vitték ki az Újvilágba, s az első példány 1952-ben került vissza Európába. Kinttartózkodása alatt Brazíliában puma- és jaguárvadászatokra használták, kiváló harci adottságai miatt. Hihetetlenül bátor, erős, rettenthetetlen, de hűséges és engedelmes, mindezen tulajdonságai miatt ő is csatlakozik társaihoz az őrző-védő feladatok betöltésénél.

Végül, de nem utolsó sorban a molosszerek közé tartozó hetedik kutyát a *tosa inut* nézzük meg közelebbről. Japán fajta. 1868 és 1912 között tenyésztették ki, a japán hegyikutyafajtákat keresztezték bullterrierrel, bulldoggal, német doggal és *bernáthegyi*vel. Ezen kalandos út során alakult ki a ma ismert fajta. Viszonylag nagy testű, de alkata eltér az eddig megismert harci kutyéaktól, teste kevésbé tömör, mozgása kecses. Különös ismertetőjele, hogy hátán a gerinc vonalában 1–2 cm széles csík látható, melyen a szőrzet a „menetiránnyal ellentétesen” halad. Néhány tulajdonságot megőrzött ősei harciasságából, de megjelenése nem kifejezetten harci kutya látványát kelti.

A molosszerek tehát igen kiváló tulajdonságokkal rendelkező kutyák, az ember és a rájuk bízott vagyon védelmezése ott csordogál az ereikben, annyira pezseg bennük ez az ösztön, hogy gazdjukért még életüket is feláldozzák.

[Forrás: Szinák János-Véress István: Ó, azok a csodálatos ebek!]

Sorozatunk következő számában a kutyakiállításokkal foglalkozunk, és ellátogatunk egy magyar kiállításra is.

–Perity Ilona

A TUDOMÁNYOK EGYENJOGÚSÁGÁRÓL

Ha matematikailag rossz válasz jön ki,
próbáld megszorozni az oldalszámmal.

Albert Einstein, amikor megkérték, hogy magyarázza el, hogy működik a rádió, így válaszolt: „Nézd, a kábeles távíró olyan, mint egy nagyon-nagyon hosszú macska. New Yorkban meghúzod a farkát, és Los Angelesben nyávog. Tudod követni? A rádió pont ugyanígy működik: valahonnan jeleket küldesz, melyeket mások máshol megkapnak. Az egyetlen különbség, hogy nem kell hozzá macska.”

Egy amerikai tudós egyszer meglátogatta Niels Bohrt Koppenhágában. Meghökentette, hogy Bohr asztala fölé egy patkó van szögezve (U alakban, hogy elkapja a szerencsét és ne engedje ki). Idegesen nevetve így szólt:

– Biztos voltam benne, Bohr professzor, hogy maga nem hisz a babonákban. Végtére is, tudósként. . .

– Természetesen nem hiszek ilyen dolgokban. Egyáltalán nem. Nem adok hitelt ilyen ostoba badarságoknak. De azt mondták nekem, hogy a lópatkó mindenképp szerencsét hoz, akkor is, ha hiszünk benne, és akkor is, ha nem.

Egyszer régen, amikor matematikusnak tanultam, tagja voltam egy a lelkes, fiatalokból álló csoportnak, akik a számelmélet alapján felfedezték néhány kisebb prímszám nevét:

2: a **Páratlan Prím**: Ez az egyetlen páros prím, ennél fogva páratlan. Q.E.D.

3: az **Igazi Prím**: Lewis Caroll: „Ha háromszor elismétlem, akkor igaz”.

31: a **Tetszőleges Prím**: Erről egyhangú szavazással döntöttünk. Szükségünk volt egy tetszőleges prímmre, arra az esetre, ha a prof kérne egyet. Így választást írtunk ki. A 91 kapta a legtöbb szavazatot (végül is prímnek *néz ki*), és a $3 + 4i$ lett a második. A 31 volt az egyetlen, akire nem voksoltak.

41: a **Női Prím**: Az $x^2 - x + 41$ polinom prím a 0. . . 40 helyeken.

43: a **Férfi Prím**: A 41-gyel párt alkotnak.

Egy orvos, egy építész és egy programozó arról vitatkoztak, hogy kinek a foglalkozása a legősibb. Az időben visszafelé haladva eljutottak az édenkertig. Ekkor az orvos így szólt:

– Az orvostudomány a legősibb, mivel Éva Ádám oldalbordájából teremtetett. Ez volt a történelem első bravúros sebészi teljesítménye.

Az építész ezzel nem értett egyet. Így felelt:

– De ha magát a Kertet tekintjük, kezdetben káosz és üresség volt, és ebből jött létre az édenkert és a világ. Isten csakis építész lehetett.

A programozó, aki mindeneddig türelmesen hallgatott, ezt tette hozzá:

– Igen, de mit gondoltok, a káosz honnan származik?

Két léghajós eltéved egy kanyon felett.

– Van egy ötletem. Ha segítségért kiáltunk, a visszhang elviszi a hangunkat a kanyon végéig. Ott biztos lesz valaki, aki meghallja – mondja az egyik. Kihajolva a kosárból: – Hahóóó! Hol vagyunk? – visszhangzik többször is.

Tizenöt perc múlva jön a válasz:

– Hahóóó! El vagytok veszve.

– Ez csakis matematikus lehetett – mondja, aki az imént segítségért kiáltott.

– Honnan tudod? – kérdezi a társa.

– Három okból. Először is: hosszú ideig tartott, amíg válaszolt, másodsor: teljesen igazat mondott, harmadszor: a válasz teljesen használhatatlan volt.

Egy csaló felbérelt egy mérnököt, egy vegyészt és egy fizikust, hogy találjanak ki egy módszert, amivel az ő lova nyeri meg a hétvégi ügetést. A gondolkodási idő elteltével a következő párbeszéd zajlott le:

– Jól van, mérnök úr, mire jutott?

– Van egy eljárás, amellyel ha fémszálakat szövünk a nyeregpokrócba, akkor azok elemként működnek, és elektrosokkoló hatásuk a lovat nagyobb teljesítményre ösztönzi.

– Jól hangzik. De hallgassuk meg a vegyészt is.

– Előállítottam egy hatékony serkentőszert, ami tíz percen belül sima vérré bomlik, így nem mutatható ki a verseny utáni tesztekkel.

– Kiváló, kiváló. De a fizikus véleményét is kikérem, mielőtt döntök.

– Hát, először is tekintsünk egy gömb alakú lovat, ami egyszerű harmonikus rezgést végez. . .

Néhány egyetemista arról beszélgetett, hogy minden páratlan egész prím-e.

Az első hallgató matematikaszakos volt. „1 prím, 3 prím, 5 prím, és innen teljes indukcióval belátható, hogy minden páratlan szám prím.”

A második hallgató, aki fizikát tanult, így válaszolt: „Hmmm. Nem vagyok biztos, hogy a bizonyításod helyes, de azt hiszem, kísérletileg igazolni tudom az állítást. Nézzük csak. . . 1 prím, 3 prím, 5 prím, 7 prím, 9. . . hát, izé. . . mérési hiba, 11 prím, 13 prím. Úgy néz ki, hogy az állítás igaz.”

A harmadik hallgató mérnöknek készült. Ezt mondta: „Őszintén megvallva, egyikőtök se győzött meg. Lássuk csak. . . 1 prím, 3 prím, 5 prím, 7 prím, 9. . . uh, hát. . . közelítőleg prím, 11 prím. Igaznak tűnik.”

Egy leendő programozó is volt a társaságban. „Jó nyomon jártok, de túl hosszan mondjátok el. Épp most dobtam össze egy programot, ami *tényleg* bebizonyítja az állítást.” A programozó odament a termináljához, egy látványos mozdulattal megnyomta az ENTER-t, és kezdte felolvasni, amit a program kiírt: „1 prím, 1 prím, 1 prím. . .”

–Peter Taylor fordítása

Színház



Költő András

Most következzen egy kis matematika-lecke érettségire, felvételigre készülőknek, Eugène Ionesco tollából. Reméljük, nektek nincs szükségetek különóra.

– **Tegyük fel, hogy van magának egy füle. Hozzáteszek még egyet, mennyi lesz?**

– Kettő. És aztán?

– **Hozzáteszek még egyet. Mennyi lesz?**

– Három. És aztán?

– **Jó. Most elveszek egyet. Mennyi lesz?**

– Kettő.

– **Jó. Most még egyet elveszek. Mennyi lesz?**

– Kettő.

– **Nem. Elveszek egyet, megeszek egyet, mennyi lesz?**

– Kettő!

– **Egy!**

– Kettő!!

– **Egy!!**

– Kettő!!!

– **Egy!!!**

– Kettő!!!

– **De ha mondom, hogy csak egy van...!**

– De hát nem egy van, hanem kettő!

– **Jó. Vegyünk egy egyszerűbb példát. Van magának... Van magának...**

– Tíz ujjam!

– **Ám legyen. Kérem, van tíz ujja. Mennyi volna, ha csak öt lenne?**

– Tíz!

– **De nem, fiatalember!**

– De igen, tanár úr!

– **Az előbb azt mondtam, hogy mennyi lenne, ha csak öt ujja lenne?**

– De hát nem öt van, hanem tíz!!

Eugène Ionesco a huszadik századi drámaiírás jelentős alkotója. Román származású, franciául ír. Leghíresebb művében, *A kopasz énekesnő* c. egyfelvonásosban sok szereplő van ugyan (két házaspár, a tűzoltóparancsnok és a szobalány), de ezek a szereplők nem állnak kapcsolatban sem egymással, sem önmagukkal. A látszólag hétköznapi szituáció komikussá és ijesztővé válik attól, hogy a szereplők az elvárásnak nem felelnek meg, viselkedésük esetleges és agresszív, beszélgetéseik összefüggéstelenek és értelmetlenek.

PALACKPOSTA

Norbi! Ne szomorkodj a fizika miatt!
Mi vagyunk a **superworms!**

–*vatyuraty*

PTS! Fagyi, fagyi, fagyi, fagyi!

Holnapra! Cikk, kép, vers, cikk!

Áramszedő Trolicsiga! Tudom, mit tettél – na nem tavaly nyáron – holnap a törleszkedő cserkészdobozoddal!
–*egy régiséggyűjtő*

Levélforgalmunkat fellendítendő a második–harmadik lépcsőfordulóban palackpostát helyeztünk el. Valutát, apróhirdetést és cikket elfogadunk.

Sok kémiások! Bebonyozottatok, hogy az Erő veletek van!

Egyszemélyes bicikliszerelő műhelyemnek: Jaj, szegény Schumacher!... Azért ugye még nem vagy az örület határán?

Holnap jönnek a finnek!

Szépen kérek minden egyszámjátékost, hogy az 1-est ez egyszer ne válassza. Előre is kösz.

Pásti István – legközelebb csak 2098-ban lesz teljes napfogyatkozás!!!

Az új típusú padba rágót ragasztó tagnak: Tudod te, mekkorát vétettél az emberiség ellen? Ki mer ezek után könyvből puskázni?!

Andi, mosolyogj! La vita è bella

Mindenkinek egy kalappal az érettségire!

Büfések! Ne kés-lekedjete. Ezúttal nem lesz párizsi a büfében. A konyakos meggyet pedig nem megcsapolni!
–*a büfönök*

A nyáron balatonparti Fregatt nosztalgiaábort szervezünk. A Palackpostába elsősorban beach house-tulajdonosok és támogatók jelentkezését várjuk.

A Fregatt Diáklap pályázatot hirdet főszerkesztői állásra. Napi 8 óra munkaidő, hétvégén több. Alapfeltételek: magasfokú újságírási és számítógépezési ismeret, scanner, gyakorlat a fénymásolók javításában, motivációs készség, erélyes fellépés a cikkbegyűjtési időszakban. Fizetés: havonta, a megmaradt példányok. Jelentkezni lehet a Palackpostában.

Most már szavazhatsz, pts!

Gyertek maholnap a M.É.Z. koncertre!

Kikérjük magunknak, hogy lopunk a Rezedából. Még csak az kéne! *Tta Gerf* nevű újság. Micsoda örület...

Magányos szív magányos szívet keres. Félmondatos, kétértelmű benyögésekkel szolgálhatok. Jelige: Várom a párom.

Gordiusz



Rózsa Dávid

E havi számunkban az egyszer már sajnálatos módon meghirdetett, aztán elrontott növény-rejtvény következik. Az elrejtett növényeket névvel, osztállyal együtt a Palackpostába várjuk. Ismét egy mozijegy a tét.

F C S D N Á N A B E I P A R A D I C S O M A
I S C M P I E G S E B A Z S A L I K O M B N
A Q N R A A D Y Í J K S T Ö L G Y F A A U A
C U A V S M G G N T O S T O I A V I B B R N
S R R Ó T A Ö G S E I Z S M E N T A N A G Á
E Y A H U N R E Z S T Á C É K L A M Ó K O S
R M N N N Ó Ö M E C K Z Z I T U L I P Á N Z
E S D É Z N G Á G Ó É S S K N T M R G N Y O
S H M S A J D M F A K Z A E T A A O L E A J
Z J A M R T I T Ű K N O K F G Ó R K R K E G
N A V F R C N A S A Ó R R A Y A I A M T M S
Y Y G I A L N N Z K N S O Y E Z K D A P I F
E B P A P A Y A E E Y Z B T R H A Y F Ű A C
E S O S P A E M G N A É U U M N T V F J Y Ó
É Z T R K A R F I O L P T I E U R É K A I S
B E G O S Á R G A B A R A C K V É V Á K G Ű
Á D F T R Ó H E P R S Z I Á L Á B S M I Z A
L E Ú E F D H A N L Á M N Y Á V Ú O B R T P
A R P L Á F O N Y A K U F E N Y Ő F A P S É
R E S Z O M O R Ú F Ű Z A G C Y U I N A K R
A T Á S Z N E F E L E J C S S E B E R P O K
K W N A S P O L Y A K A N V O B Ü D Ö S K E

Fregatt Diáklap

1999. május

IKSZ-akták	Bernáth Andrea
F-Hírek	Dunkel Petra
Tudományos rovat	Perity Ilona
Napló	Rózsa Dávid
Színház	Költő András
Képek	Kerekes Anita
Felelős szerkesztő	Szabó Péter
Felelős kiadó	dr. Jóvér Béláné